

UTA CIRC

**DOSSIER
ARTÍSTICO
TÉCNICO**



NO MATALAS!

SINOPSIS

No Matalàs es un espectáculo de circo tétrico y misterioso apto para toda la familia. Está inspirado en la fantasía de Tim Burton, en el humor de Richard Adams y en la leyenda japonesa del hilo rojo.

Dos personajes excéntricos del siglo XIX os presentarán su mundo mágico y os narrarán su poema sobre la independencia y la dependencia del ser humano a través del clown, la belleza y la ironía de sus juegos delirantes entre la vida y la muerte.

Es una comedia fantasmal que hará reír y pasar un buen rato tanto a adultos como a niños a través del trapecio, la escalera libre, la faja castellera, el teatro, la danza y acompañados del sonido del Theremin.

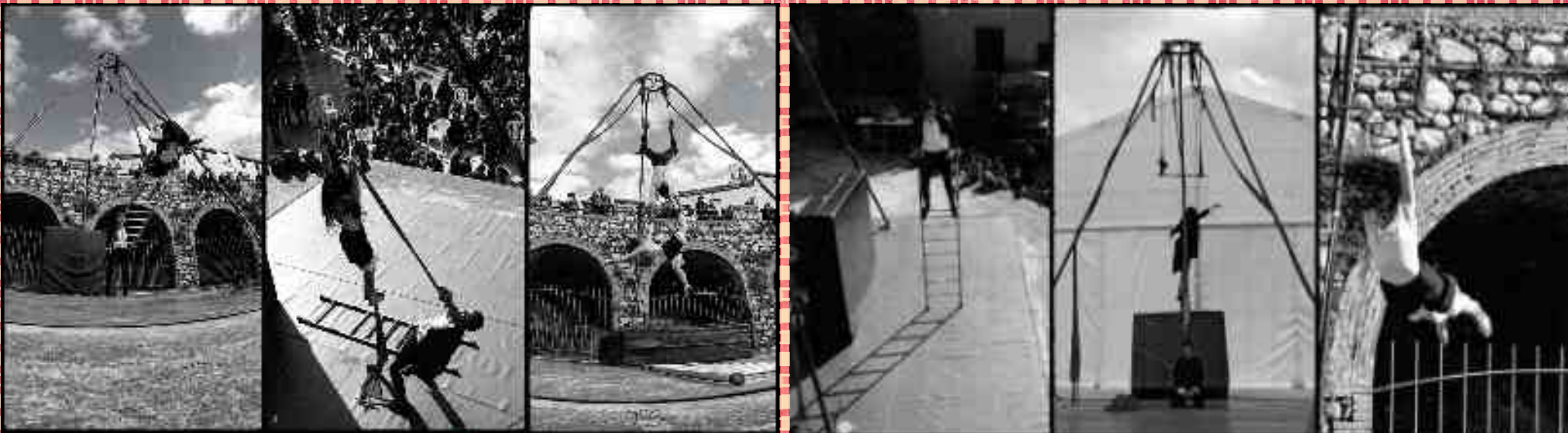

Este personaje se empieza a desarrollar en el espectáculo de circo colectivo Kapdala. Viene de un mundo mágico lleno de cuerdas que atan las almas que están destinadas a unirse, un mundo hermoso y a la vez oscuro, y llega al mundo de No Matalàs! Donde, siguiendo una ambientación similar, conseguirá liberarse y unirse a la vez.



FICHA ARTISTICA

ARTISTAS EN ESCENA, IDEA Y CREACIÓN:

Pol Casademunt (Escalera Acrobática y Trapecio Dúo),
Sara Fanlo Bayo (Trapecio Fijo y Trapecio Dúo)

MÚSICA:

Carolina Eyck, Invadable Hamony, Derek Fiechter,
Brandon Fiechter, Gordan Monahan, Gregoire Blanc,
Dave Hewson, Marc Fred. Teitler, Victor Theremin,
Vladimir Komarov, Crazy Jazz Quartet

TÉCNICO DE LUCES Y SONIDO:

Xavier Munné / Claudi Morales

RIDER DE LUCES : Claudi Morales (Audioart)

VESTUARIO:

Jael Sarthou y Sara Fanlo

ESCENOGRAFIA

Can Fugarolas, Ensemble Centre de Dansa, Cia.Volaquivol,
Fet al País, Traje Regional

MIRADA EXTERNA:

Antxon Ordoñez y Helena Ordoñez

AGRADECIMIENTOS ESPECIALES:

Cronopis Espai de Circ (Can Fugarolas (Mataró) Encirca't
Esplai de Circ (Arenys de Munt), Susana Bayo, Antonio
Fanlo, Susi Casademunt, Eli Coll, Tona Punsola, Laura
Miralvés, Silvia Capell, Rocio b Reyes.

DISTRIBUCIÓN:

Pol Casademunt y 23ARTS



EDICIÓN DE VIDEO: Tzara KasjtchA

FILMACIÓN: Claudi Morales

FOTOGRAFÍAS DEL DOSIER: Eva SB, Franc Gómez, ACM
Fotografia, Soulvventurephoto, Martagc,
Txusgarciaphoto, Vicens Tomàs.

DISEÑO GRÁFICO WEB Y DOSIER: Sara Fanlo Bayo

· TRADUCCIONES:

CASTELLANO, CATALÀN Y FRANCÉS Sara Fanlo Bayo

INGLÉS Jael Sarthou y Sara Fanlo Bayo

ITALIANO Rosangela Tarantini y Sara Fanlo Bayo



ESPECTÁCULO CREADO EN RESIDENCIAS EN:

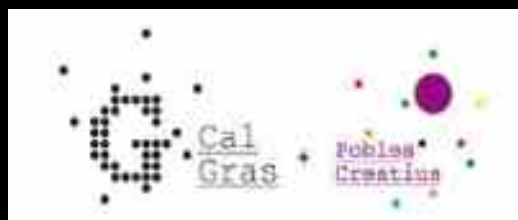

ENLACES

- Web: www.utacirc.com / www.utacirc.wixsite.com
- Facebook: <https://www.facebook.com/utacirc>
- Instagram: <https://www.instagram.com/utacirc>
- Fotos: <https://drive.google.com/drive/folders/1mwsQlwxqLZoPe9BaPFIqhA4RkIvkYy81?usp=sharing>
- TRAILER: Video Promocional 2022: <https://www.youtube.com/watch?v=1DpPdw19L7k&t=38s>

Enlace a vídeo completo de No Matalàs en Cronopis Espai de Circ - 8e aniversari de Can Fugarolas. 21/11/2021 (sala)
CREACIÓN MAPA DE LUCES PARA FESTIVALES DE CALLE

<https://youtu.be/zJGzw-2tX68>

Enlace a vídeo completo preestreno No Matalàs en el Dia Mundial del Circ, Mataró - 17/04/2021 (calle)

<https://youtu.be/ycVX5n-RNvE>

- video promocional Residencia de creación 2021:

NO MATALÀS (Uta Circ) - CELLER DE CREACIÓ 21' - YouTube

<https://youtu.be/Co7PGs0HQj0>



FICHA TÉCNICA

◇ DISCIPLINAS DE CIRCO:

- Trapecio fijo
- Escalera Acrobática
- Trapecio Dúo

◇ DURACIÓN DEL ESPECTÁCULO: 45 minutos.

◇ TIEMPO DE MONTAJE, CALENTAMIENTO Y PRUEBA DE SONIDO: 3 horas. (+3 horas con luces)

◇ TIEMPO DE DESMONTAJE: 1 hora y 30 minutos. (+90 minutos con luces)

◇ LUGAR : Este espectáculo puede realizarse al aire libre o en recinto cerrado. (la estructura utilizada por la compañía es autónoma).

◇ ESPACIO ESCÉNICO:

- ANCHO: 6 m
- LARGO: 7 m
- ALTO: 7 m

- TERRENO PAVIMENTADO PLANO, LISO y en buenas condiciones (asfalto o tarima) que pueda soportar un mínimo de 400 kg, con un desnivel máximo del 3%.

◇ AFORO: Disposición del público frente al escenario sin sobrepasar los a 180°.

◇ OTRAS NECESIDADES:

- Fácil acceso al escenario con furgoneta para la carga y descarga del material escénico.
- Se necesitará una persona de la organización para ayudar en el montaje y desmontaje.
- Mesa y silla para el técnico de sonido.
- Un punto de luz a 220V.
- Baño y camerino.
- Fruta y agua.

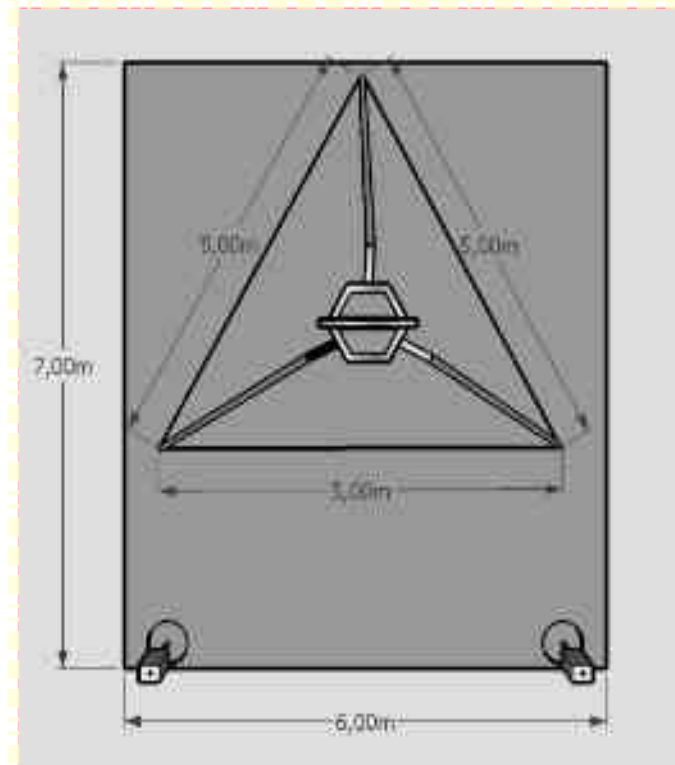
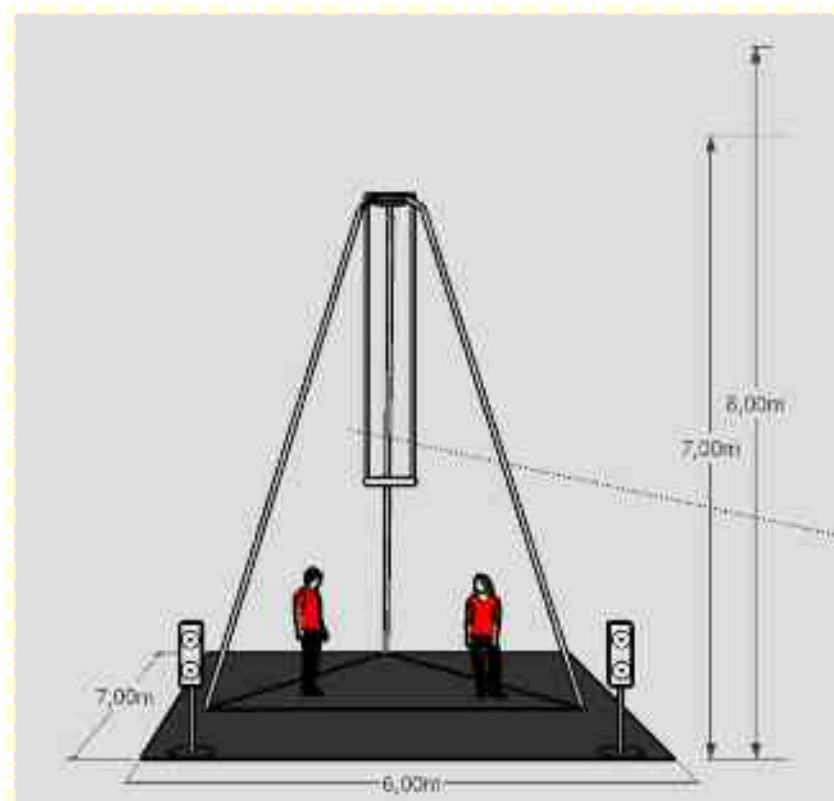

MAPA DE LUCES

Contra: Truss a 8 m con 6 par Led de 8 canales DMX o 5 canales DMX. (Serà necesario especificar antes de la actuación*)

Adress: 20 | 30 | 40 | 40 | 30 | 20

2 Par Led con pedana en el suelo de 8 o 5 canales DMX(*) para los números aéros.

Adress: 50 | 50

Frontal: 2 torres a 8 m con 4 PC y 2 recortes cadauna. Total: 8 PC y 4 recortes.

PC 1KW con viseras:

1 | 2 | 3 | 4 | 4 | 3 | 2 | 1

Recortes de 25° a 50° con làmpara de 575w: 6 | 7 | 8 | 9

2 PC con pedana en el suelo para los números aéros. 5 | 5

Máquina de humo a cargo de la compañía.

Tiempo de montaje: 3 horas antes de la llegada de los artistas.

Tiempo de desmontaje: 90 minutos.

Mesa de luces a cargo de la compañía.

Es importante respetar los Canales DMX para agilizar el set up.

Serà necesario un telón negro de fondo colgado al truss a cargo de la organización del festival.

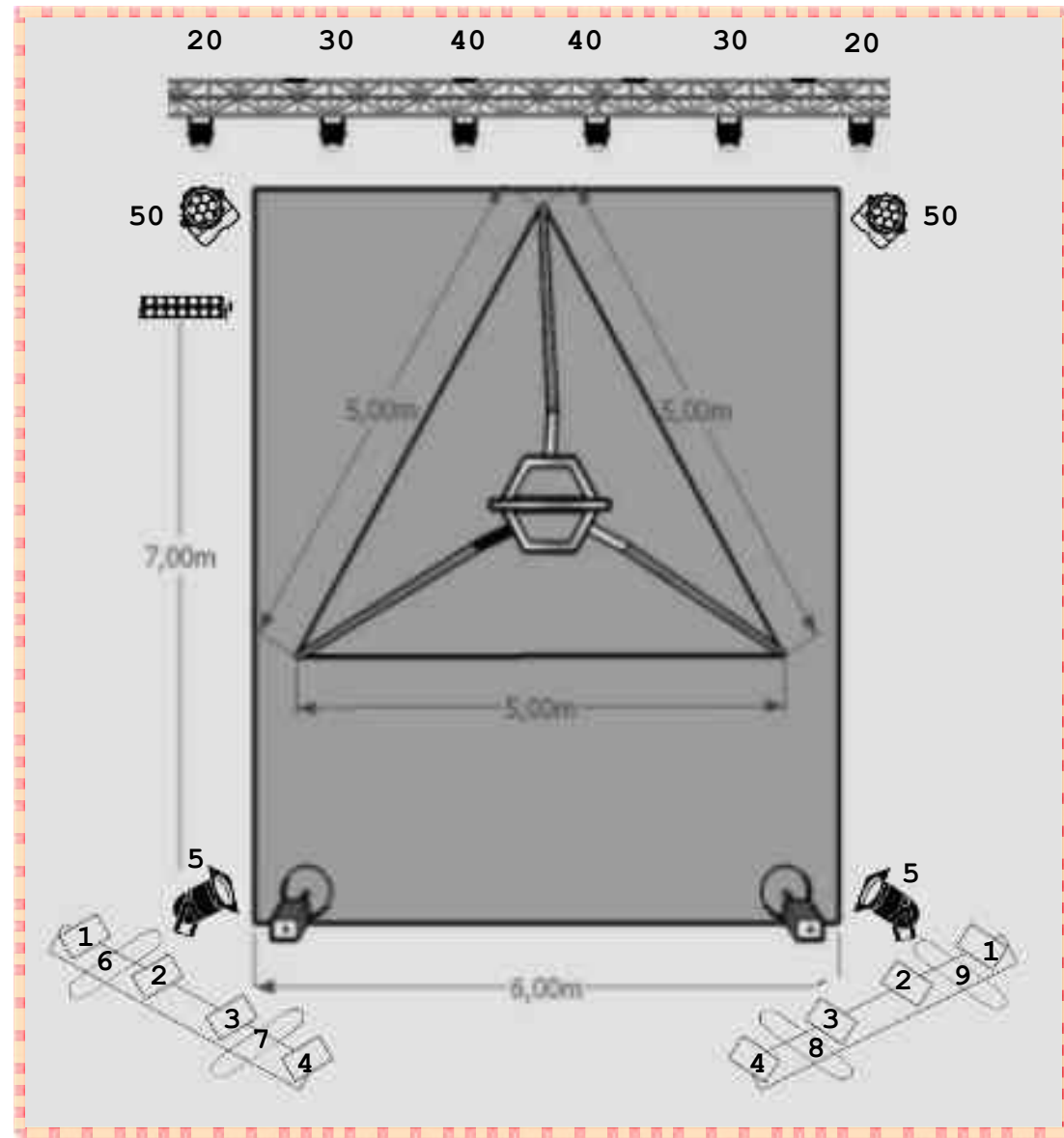

INTÉRPRETES

En el 2007 Pol Casademunt y Sara Fanlo Bayo (Sara Iholá) descubren el mundo del circo haciendo sus primeros pasos sobre el trapecio con Eli Coll y Marina Montserrat (Cía Volaquivol) en el espacio auto-gestionado "CSO La Fibra" y a través de la Asociación de circo Cronopis.

En el 2008 empiezan juntos su camino profesional en la Escuela de Circo "El Circ Petit" en Pineda de Mar (Barcelona) especializándose en Trapecio Dúo con Serena Vione.



En el 2009 se inscriben en la "Scuola di Circo Cirko Vertigo" en Grugliasco (Torino) donde, durante el período de tres años, y gracias a las clases recibidas, destacan, entre otros, los profesores Arian Miluka, Fatos Alla, Silvia Francioni, Igor Matyushenko, Michela Pozzo y Luisella Tamietto, se especializan en las disciplinas de Escalera Acrobática (Pol) y Trapecio Fijo (Sara).

Cierran este período con la gira del espectáculo de final de curso, "Cirque Deco", con alrededor de 40 actuaciones en festivales como "Street Theatre Festival Ana Desetnica (Eslovenia)", "Festival Vertical'ètè" (Francia), "Festival di Artisti di Strada di Ascona (Suiza)", "International Puppet and Mime Festival of Kilkis" (Grecia).

SARA FANLOBAYO

En el 2013, Sara vuelve a Catalunya donde continúa enriqueciendo su formación a través de diversos cursos de trapecio y de danza, y entrenando en el "Espai de Circ Cronopis" de Mataró (Barcelona) donde actualmente continúa entrenando y asistiendo a cursos y formando parte del equipo de profesores, enseñando trapecio y telas para adultos y niños/as.

Actualmente, y durante estos años participa con su número en diversos Cabarets: "RAI Associació" (BCN), "DomoSapiens Circus", "Festa Major de Premià", "Ass. Kabarete" Cc Can Clariana (BCN), Dia Mundial del Circ (Mataró) etc.

Haciendo en algunos casos colaboraciones con artistas de música en directo y videomapping y, en otros, integrando temas de reflexión sobre la psiquiatría y sobre el ego humano a través del uso de comida, agua y otros objetos en escena.

En el 2016 participa en la realización del espectáculo "Cops de Circ" (Cia Accidentats/Circ de Nadal de Cronopis).

En el 2018 crea en colaboración con otros artistas el microespectáculo de trapecio experimental "Musequi", puesto en escena en el "Ateneu de Nou Barris" (Barcelona), en la "Festa Major de Cardedeu", en el "Cabaret al Pati" de Cronopis, entre otros.

Del 2014 al 2019 ejerce de profesora de disciplinas aéreas en el "Espai Jove Morralla" en Blanes (Girona). En el 2020 en "BuhdaJump" en Lloret de Mar (Girona). En el 2022 en «Bot Gym» (Figueres).

Imparte "workshops" de investigación y técnica al trapecio y forma parte de la organización y en montajes técnicos en jornadas de circo como los Cabarets Cronopis y el Festival Curtcirckit.



POL CASADEMUNT

En el 2013 Pol compagina sus actuaciones entre Italia, Francia, Suiza, Bélgica, Rumania, Polonia, Grecia y Eslovenia llevando a escena diversos espectáculos:

- "La luna in un giorno" con la Compañía "Il Circo di Lorca" (Cirko Vertigo/Ex-voto);
- "Klinke" y "Kòlok" con la compañía Milo e Olivia, donde sustituye a su maestro de escalera Milo Scotton;
- "Fragile XXL" con la compañía Pantakin de Venecia, con la cual lleva a escena en el 2014 "Circo soufflè", en el 2015 "Crazy family circus" y en el 2016 "Famiglia Soufflè".

En el 2018, con la compañía Cirk'Crash presenta el espectáculo "Briks" que gana el premio Zirkolika al Mejor Espectáculo de Clown. Este espectáculo es llevado a escena en diversas ocasiones, como; en el "Festival Trapezi" (Reus), en la "Fira de Circ" (La Bisbal) y en "Cronopis" (Mataró), De 2019 a 2022 es director técnico en el Festival de circo Curtcirckit (Montgat)

En 2021 empieza a aprender mano a mano con Jael Sarthou en el curso con Fernando Melki en el espacio de circo Cronopis donde se entrena habitualmente.



UTA CIRC

En el 2017 Pol y Sara deciden volver juntos al trapecio dúo y crear la Compañía UTA Circ.

En el 2018 nace el espectáculo "LlibreLleureLliure" con la colaboración de Danilo Facelli.

En el 2019 participan con Rebekka Spiegel, Raffaele Riggio, Eli Coll, Odilo Fernandez, Rocío Reyes y Tona Punsola en el espectáculo "KAPDALA"(Circ de Nadal de Cronopis 19), donde por primera vez, Sara y Pol, muestran el personaje del Siamés, con el que crean el número de trapecio dúo "No Matalàs!", también gracias a la colaboración de Silvia Capell y Laura Miralvés.

Con este número de circo participan en diversos cabarets como en el "Gala de Circ 1a Trobada de Circ de Girona", en "Tattoo Circus"(Manresa) y en "El Garitu"(Cardedeu).

En el 2020, continuando con la investigación en el número, crean el espectáculo "No Matalàs!", que representa la evolución del trabajo precedente.





En 2020, con Jael Sarthou y Xavier Albuixech, forman la Compañía Espavila, un cuarteto con el que crean el espectáculo con formato de calle « No Pastanaga » que empiezan a mostrar en público dentro de una pequeña gira estiva en diversos pueblos del Parc Naturel des Cévennes (Francia) y en el "Festival Test 2021" de Avinyó (Catalunya), con el que realizarán la siguiente residencia artística en Cal Gras para la creación de un nuevo proyecto juntos. Durante el verano de 2021 seguirán mostrando No Pastanaga en la 2ª gira en Francia de la nueva compañía.

En 2021 siguen trabajando para mejorar «No Matalàs».

Acompañados por la mirada externa de Antxon Ordoñez, quien participará con ellos en las próximas residencias.

Forman parte del programa de creación «Celler de Creació de la Carpa Revolució»

Empiezan a probar el espectáculo en público en "El Dia Mundial del Circ" (Mataró), Festa Major de Canet de Mar, "Festa de la Diversitat" (Hospitalet del Llobregat) y en festivales como el "Fes Plus Chapeau" (Sant Pèrre de Ribes - Barcelona) y "Circalle" (Très Cantos - Madrid).

Entre 2021-22 trabajan en la versión de teatro en residencias en Cronopis Espai de Circ, Tub d'Assaig y Testimoni Escènic/Cal Gras-Pobles Creatius, con la mirada externa de Antxon Ordoñez y el acompañamiento técnico de Claudi Morales y realizan actuaciones, muchas de estas con luces, en el Festival Circ Alp Carrer, Conca Street (Cuenca), Dia del Circ de Breda, Can Fugarolas, Festa Major de Terrassa y de Tona, Nits de circ a Ascó, Teatre de Navarclès, etc.

Interesados en seguir perfeccionando su técnica de trapecio dúo están continuamente actualizándose, tomando clases y asistiendo a Mstages, de los cuales recordamos aquellos con; Asvin López, Toni Gutierrez, Pili Serrat y Yuri Sakalov.



CONTACTO

UTAcirc

Pol Casademunt

+34 697 69 47 39

utacirc@gmail.com

23Arts

Jordi

+34 609 401 366

23arts.jordi@telefonica.net

UTACIRC



LUGAR DE RESIDENCIA: Canet de Mar -Barcelona