

FICHA TÉCNICA “NüShu” CALLE

Esta pieza de circo requiere unas condiciones mínimas tanto espaciales como de seguridad. Por favor leer este documento con máxima rigurosidad. Ante cualquier duda o consulta contactar a:

Yolanda:661247235 o capicua333@gmail.com

DESCRIPCIÓN DEL ESPACIO Y SUPERFICIE DONDE SE DESARROLLARA EL ESPECTÁCULO.

SUPERFICIE:

Superficie plana utilizada en calle 9m x 9mx 7m, sin obstáculos para colocar la estructura (acceso con vehículo).

Estructura semi- autónoma.Es necesario anclarla a dos puntos laterales para fijarla,pueden ser :

- Mobiliario urbano (farolas , arboles..) bien fijados al suelo.Solo se podrá usar en el caso de que estén en el punto A y B que veras en los planos que hay al final de este documento.
- Si no hay mobiliario urbano, la compañía puede hacer si es posible dos puntos de anclaje. La compañía dispone del material necesario para ello, siempre que sea en asfalto y no tierra. Si el suelo es de tierra es importante comunicarlo a la compañía.
- En caso de que ninguna de las anteriores fuese posible, la organización tendría que poner dos pesos de 1000kg,uno a cada lado.Es necesario separarlo del suelo por un palet para poder pasar la cinta por debajo.

MATERIAL Y PERSONAL A APORTAR POR LA ORGANIZACIÓN DEL FESTIVAL O EVENTO:

- Dos personas de apoyo para el montaje y el desmontaje para poder subir y bajar la estructura. Solo serán 30 minutos durante el montaje y otros 30 durante el desmontaje.
- Toma de corriente a 220V
- Camerinos con espejo, suficientes botellas de agua, ducha.
- En el caso de que la actuación sea por la noche o en un espacio cerrado,la organización tiene que poner la iluminación, y un técnico que se haga responsable del montaje.La iluminación quedara fija todo el espectáculo.
- Dos Torres frontales (esquinas) con 5 Pcs cada una o equivalente.
- Dos torres traseras o trus para luces de contra. (6 Par led o equivalente)
- 6 peanas con Pc a suelo

TIEMPO DE MONTAJE ...cuatro horas antes del espectáculo, pruebas de iluminación a parte. En caso de actuar dos veces en el mismo día es necesario un mínimo de 2 horas entre funciones.

TIEMPO DE DESMONTAJE 2,5 horas

Todo el montaje y las pruebas técnicas necesarias por parte de personas ajenas a la compañía, deberán finalizar 2 horas antes del comienzo del espectáculo.

PLANOS ESTRUCTURA

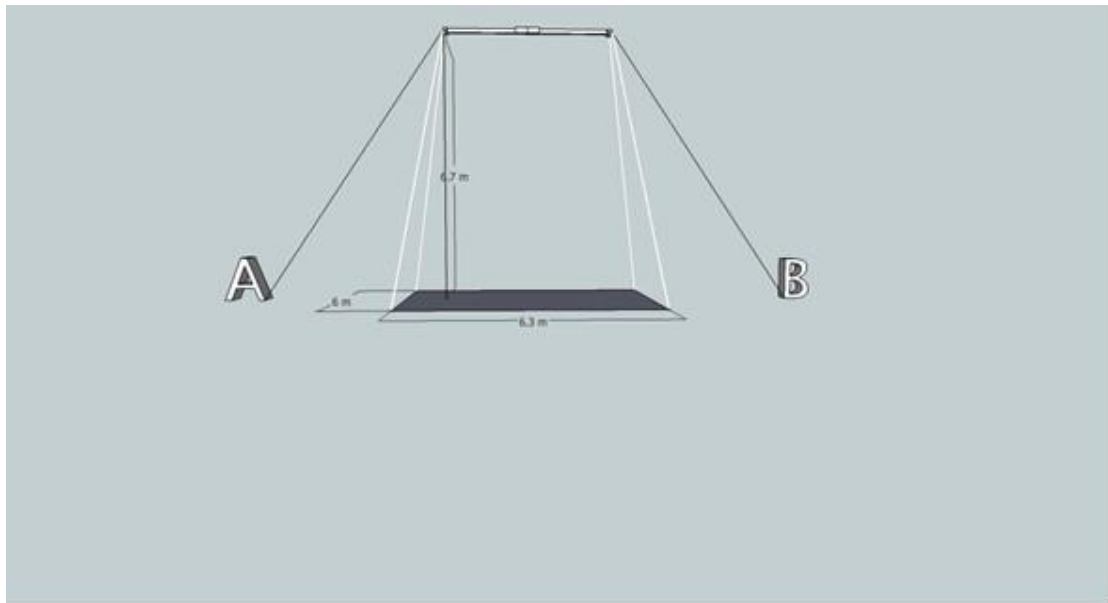

Plano frontal

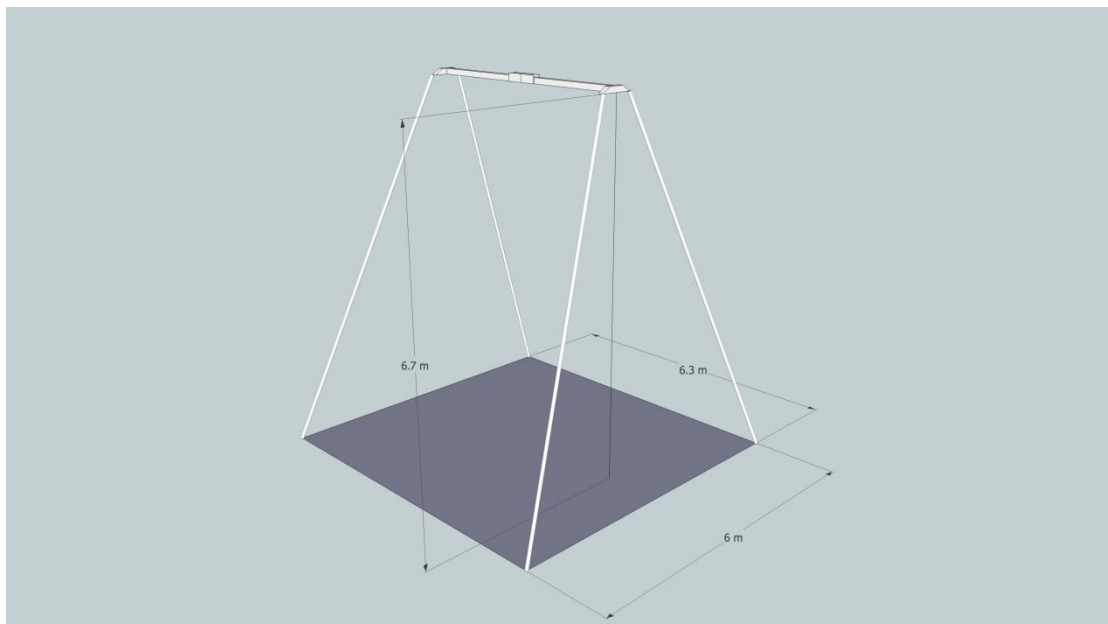

Plano isométrico

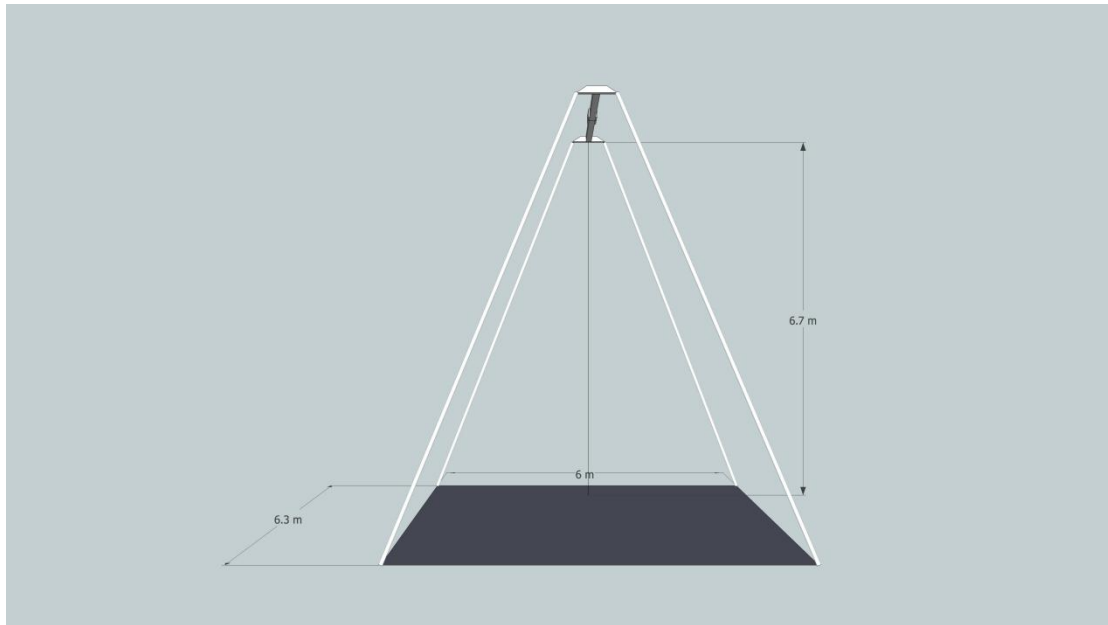

Plano lateral

Punto A y B: puntos de anclaje (bancos, farolas, etc) o disponibilidad de realizar un anclaje en suelo