

Cirque Entre Nous

BORDERLINE

FICHA TÉCNICA

Contacto difusión y dirección artística

Héloïse Bourgeois

heloisebourgeois@gmail.com

+33689597970

Contacto técnico de montaje

Jeremias Faganel

jeremiasfaganel@hotmail.com

+34632480532

Contacto técnico de sonido

Alejandro Dutra

duncandu.ale@gmail.com

+33622710098

Contacto administración

Les Thérèses

thereses@lesthereses.com

+33561071429

Duración del espectáculo: 1 hora.

El espectáculo sucede en más de un espacio, es un espectáculo móvil donde el público se desplaza siguiendo las acciones. Hay 4 espacios diferentes, el montaje y la distancia entre estos varía según el lugar. Esta ficha técnica debe tomarse como referencia, los detalles del montaje se decidirán entre el organizador y la compañía teniendo en cuenta los requerimientos para el espectáculo y el lugar elegido para que se desarrolle. El espectáculo debería formar parte de la arquitectura del lugar lo máximo posible.

El espectáculo se realiza con la luz del día, si llegara a programarse de noche, un plano de luces será aportado por la compañía teniendo en cuenta el espacio escénico escogido. Las luces y el técnico de luces estarán a cargo de la organización.

Equipo de gira, 4 artistas, uno de los cuales es el músico del espectáculo, todos participan del montaje y desmontaje.

Escenografía:

La escenografía esta compuesta de:

- Un coche
- Cuatro mástiles, uno de ellos curvo
- Un sofá de una plaza
- Tres alfombras
- Suelo acrobatico de goma encastrable
- Instrumentos de música
- Diferentes accesorios para el montaje de los mástiles chinos (11 cables de acero, una barra para conectar el doble mastil, 11 cricas y cintas, eslabones rápidos, mosquetones, eslingas de 1 y 2 metros útiles)

La compañía se desplaza en un coche con un remolque, ver fotos y dimensiones.

Contrapesos y necesidades para el montaje de los mástiles:

Para el montaje de mástiles el organizador debe proveer de entre 8 y 12 puntos de anclaje, contrapesos, estacas, bidones de agua, columnas o elementos que sirvan de puntos de anclaje con la cantidad de kilos correspondiente.

Uno de los mástiles debe colocarse frente a un balcón preferentemente, de no ser posible puede ser reemplazado por un muro, ventana o andamio.

Tipo de espacio necesario para cada escena:

Configuración frontal, circular o de 180 grados alrededor de cada espacio.

Mástil doble

Suelo liso y plano.

Instalación de suelo acrobático de 5m x 5m.

4 puntos de anclaje de 500kg.

5,50m de altura mínima.

Mástil curvo

Suelo liso y plano

Instalación de suelo acrobático 5m x 3m.

4 puntos de anclaje, 2 de 500kg y 2 de 1000kg.

6,25m de altura mínima.

Mástil Balcón

Instalación de suelo acrobático de 2m x 2m.

Mástil de carbono 6m altura (también hay posibilidad de montarlo de 7m y 5m).

Necesitamos utilizar un balcón de una casa o edificio con vista a la calle y que se encuentre a una altura entre 3m y 5m aproximadamente, en el caso de no contar con un balcón se podría reemplazar por una ventana, un andamio de obra o alguna estructura de fácil acceso de donde se pueda saltar (muro, pérgola, etc.)

El mástil se ubica a 90cm de la pared del edificio.

3 puntos de anclaje, un punto de anclaje al balcón o a la puerta de acceso al balcón y 2 puntos de 350kg.

Sofá

Suelo liso y plano.

Espacio necesario de 4m x 4m (adaptable).

Acceso al espacio:

- Se debe poder acceder al lugar en coche y remolque para descargar y montar.
- **El organizador tiene que proveer un lugar seguro donde dejar el remolque desde la llegada de la compañía hasta la partida.**
- El coche atravesará el espacio escénico en tres momentos del espectáculo, el organizador debe poner tres ayudantes de escena para cuidar que esos espacios estén libres en esos momentos.

Electricidad:

Se necesitará electricidad para los instrumentos y el sonido. Dependiendo el montaje, debería haber electricidad en cada uno de los espacios escénicos, a menos que alguno este muy cerca el uno del otro.

Sonido:

La música del espectáculo será interpretada en vivo.

La música ocupará un lugar muy importante en la pieza con lo cual un técnico de sonido será necesario para el montaje, prueba de sonido y espectáculo.

Música en vivo, 2 guitarras, teclado, 1 bajo eléctrico, ordenador y voces.

Material a proveer por el organizador:

- 4 o 6 altavoces
- 2 subwoofers
- 4 retornos
- Consola de sonido de 9 canales mínimo.
- 3 pies de mic y 3 mics SM58
- 3 cables cannon cannon de 20m
- 3 cables jack jack de 20 m
- 2 cables jack jack de 5m
- 2 cables jack jack de 3m
- 1 mic HF de diadema más petaca



En caso de preguntas respecto al sonido comunicarse con el músico del espectáculo.

Contacto técnico de sonido

Alejandro Dutra

+33622710098

duncandu.ale@gmail.com

El sistema de sonido debe ser aprobado por él.

Plan de trabajo:

Previo a la llegada de la compañía una comunicación respecto a los espacios posibles debe ser necesaria entre el técnico del festival y la compañía para adelantar al máximo la adaptación del espectáculo al festival/pueblo/ciudad.

Contacto técnico de montaje

Jeremias Faganel

+34632480532

jeremiasfaganel@hotmail.com

Día 1:

Llegada del equipo, recorrida de los espacios y toma de decisiones respecto al montaje y adaptación del espectáculo al lugar. Eventualmente adelantar algún montaje si fuera necesario, a decidir en el momento.

Día del espectáculo:

3 horas y media de montaje, adaptación al espacio y prueba de sonido.

1:30 min de pausa.

2 horas de pruebas y entrada en calor antes del espectáculo.

Espectáculo: 1 hora

1 hora y media de desmontaje.

Personal necesario:

Para el montaje

- Un regidor general.
- Un técnico de sonido.
- Dos ayudantes o voluntarios.

Durante el espectáculo

- Un tecnico de sonido.
- Tres ayudantes o voluntarios para asegurar la seguridad del pasaje del coche.

Para el desmontaje

- Un tecnico de sonido
- Dos ayudantes o voluntarios

Camerinos:

Un camerino cerca del lugar de representación con baños y espejo. Un punto donde llenar las botellas de agua, té, café, jugo de frutas, frutas secas, frutas y galletas. Los camerinos deben estar a disposición desde el montaje hasta el desmontaje.

Acceso rápido a hielo y bolsas de plástico en caso de lesión.

El organizador pondrá a disposición de la compañía una lavadora y una secadora para los vestuarios.

Telas de plástico para cubrir el material en caso de lluvia durante el montaje, espectáculo o desmontaje.

Anulación:

El espectáculo no podrá realizarse si llueve, si el espacio estuviera mojado o con excesiva humedad.

Si es posible no programar el espectáculo a pleno sol o en los horarios más calurosos del día.

Si algo no está claro para usted o si no puede proporcionar el material solicitado, háganoslo saber con anticipación.

Esta ficha técnica es parte integral del contrato.

Música espectáculo Borderline: Cirque Entre Nous

Musica en directo compuesta por Alejandro Dutra todavía en creación.

Coproducción y apoyos a la creación:

Cirque Entre Nous

L'Usine, CNAREP, Tournefeuille (31)

Pôle Cirque La Verrerie d'Alès (30)

Nil Obstrat, centre de création artistique et technique dédié aux arts de la rue, arts du cirque et plastiques urbains (95) – Serge Calvier

Le 37e Parallèle à Tours (37) et Le festival les années Joué à Joué les Tours (37)

La Cigalière, Sérignan (34)

Circus Concept

Residencias de creación:

Pôle Cirque La Verrerie d'Alès (30)(Francia)

La Cigalière, Sérignan (34)(Francia)

L'Estruch, Fabrica de creacion, Sabadell (España)

Tub d'Assaig, Terrassa (España)

La Central del Circ (España)

Le 37e Parallèle à Tours (37)(Francia)

Anexo:

Vehículo y remolque

Dimensiones remolque: 3,35 x 1,85 x 1,95 m



Ejemplos puntos de anclaje

Bloques de cemento



Contenedor de agua



Columnas



Piquetas de acero



Espacios y escenografía

Mástil doble



Mástil curvo

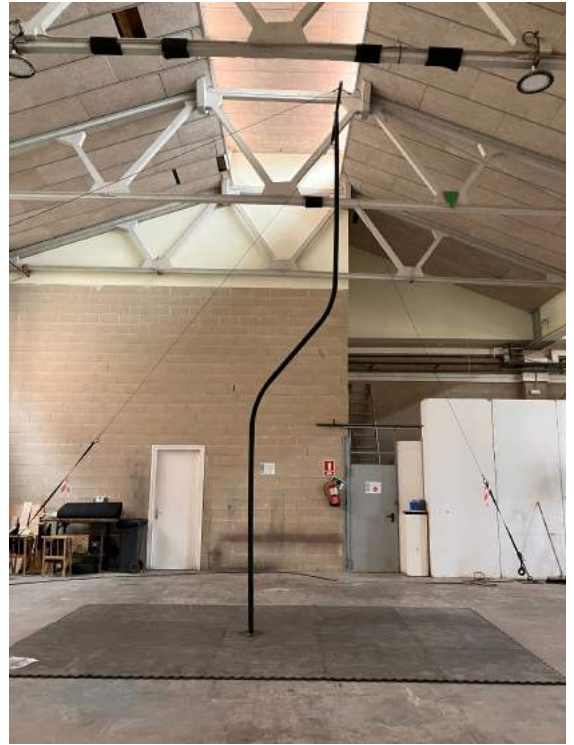

Mástil balcón



Espacio sofá



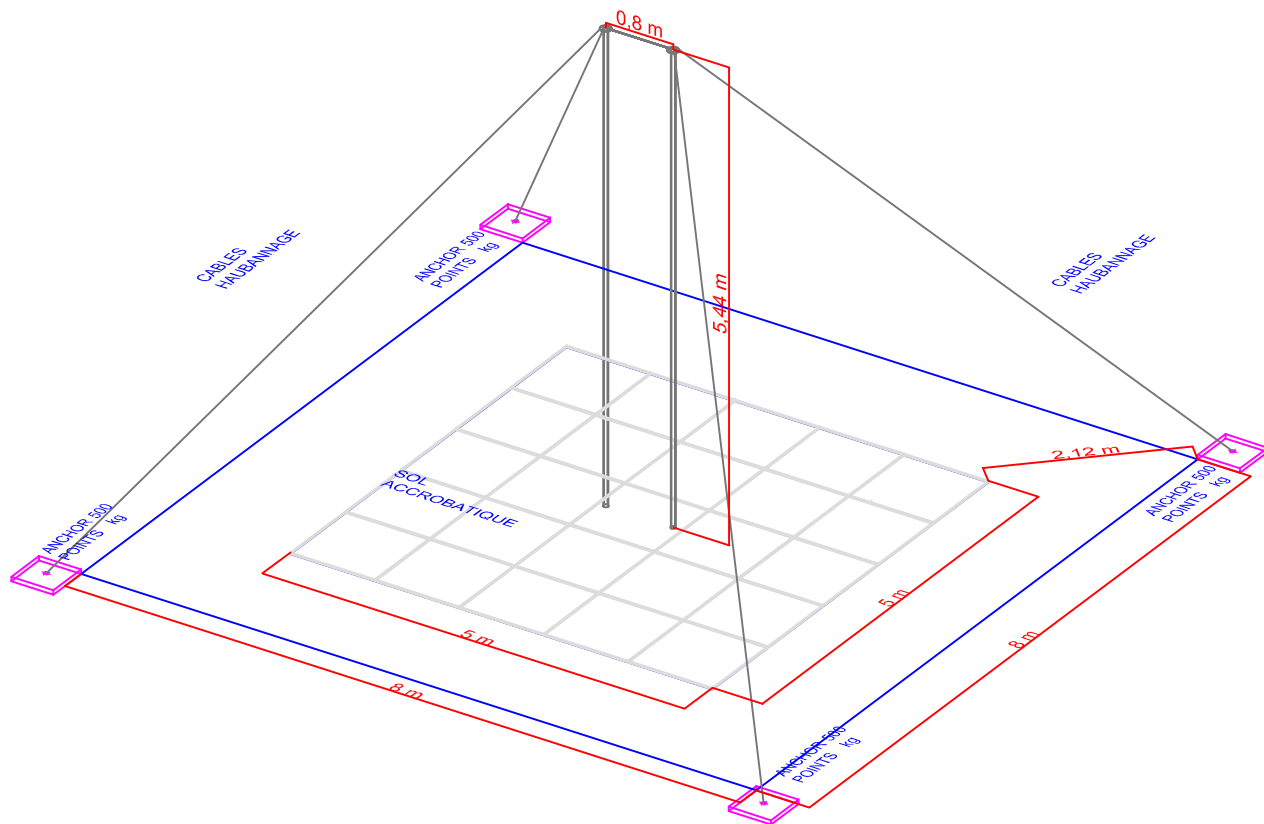

<u>SPECTACLE :</u> CIRQUE ENTRE NOUS			<u>DESIGNATION :</u> MAT DOUBLE		
<u>Date :</u> 26/05/2023	<u>Nunéro:</u>	<u>Déssiné par :</u> ANTOINE HANSBERGER	<u>Vue :</u> 3D	<u>Format :</u> A4	<u>Echelle :</u> 1:75

VUE DE FACE

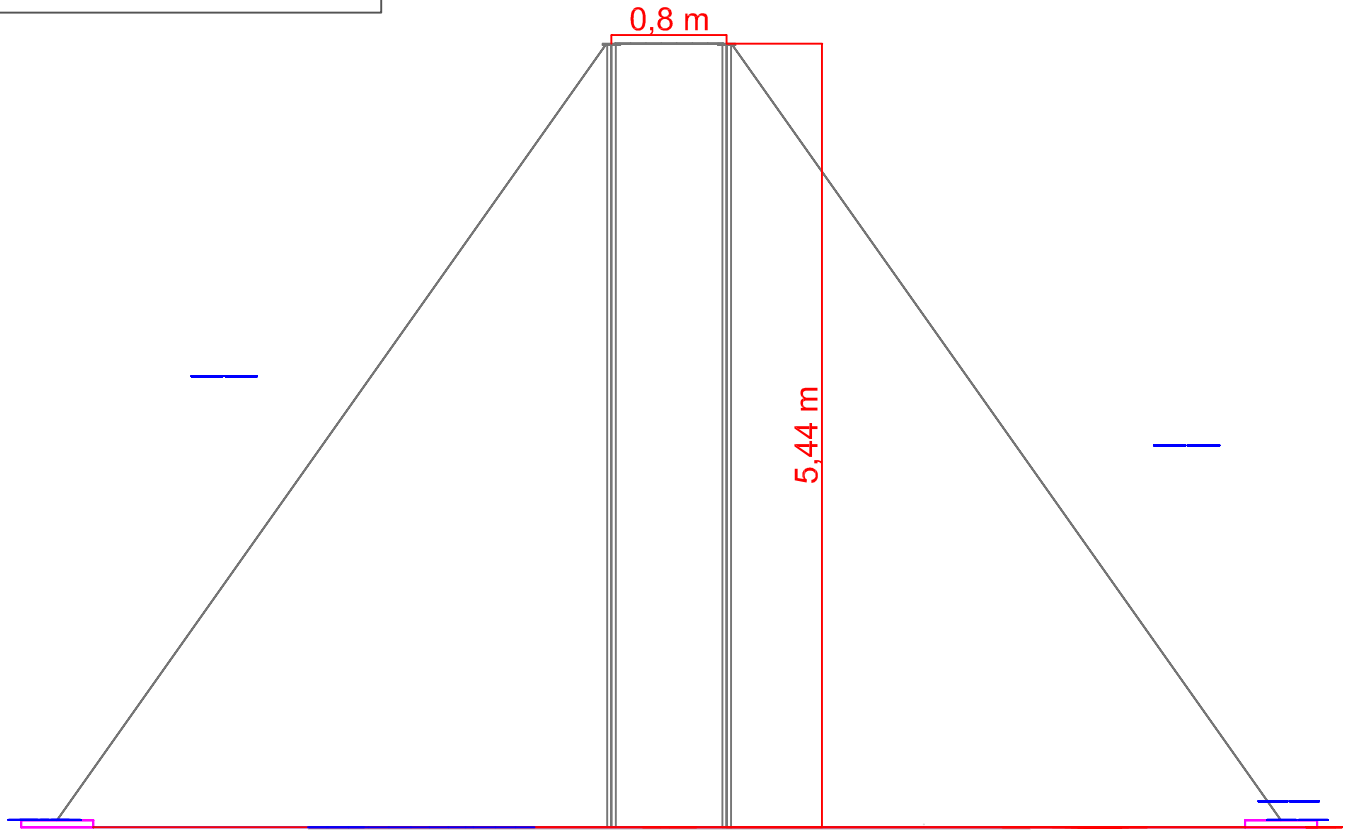

VUE DE DESSUS

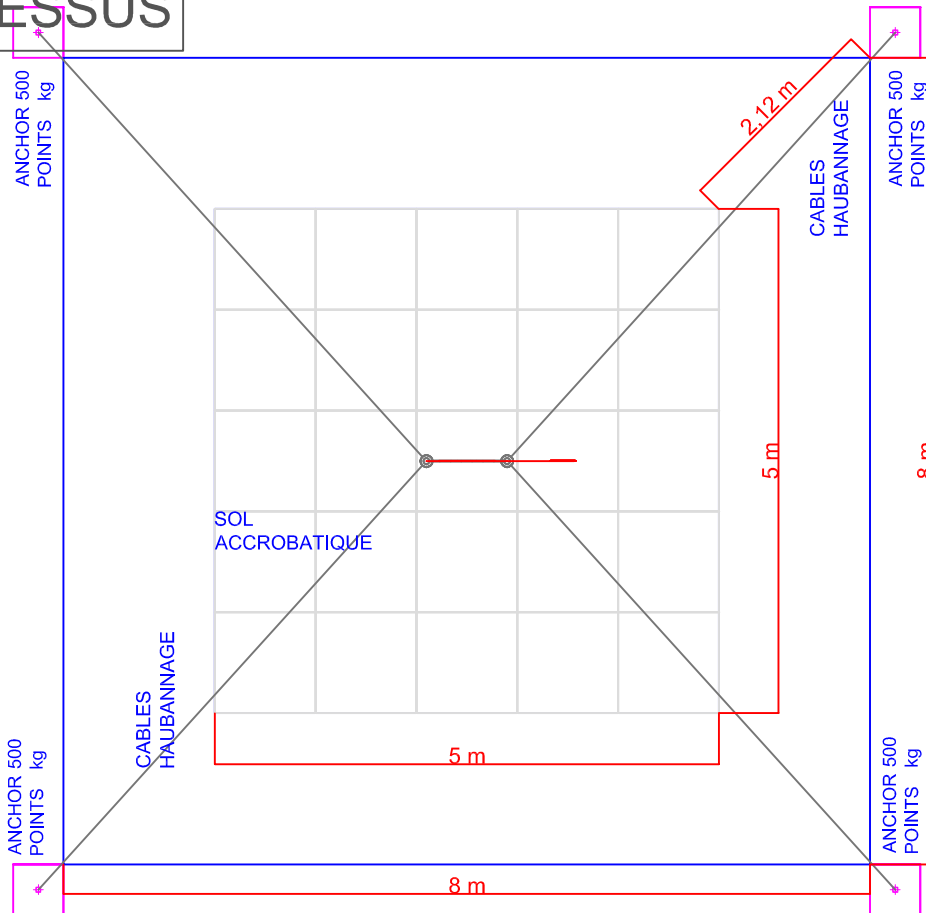

SPECTACLE :
CIRQUE ENTRE NOUS

DESIGNATION :
MAT DOUBLE

Date : 31/05/2023	Nunéro:	Déssiné par : ANTOINE HANSBERGER	Vue : DESSUS / CC	Format : A4	Echelle : 1:75
-----------------------------	----------------	--	-----------------------------	-----------------------	--------------------------

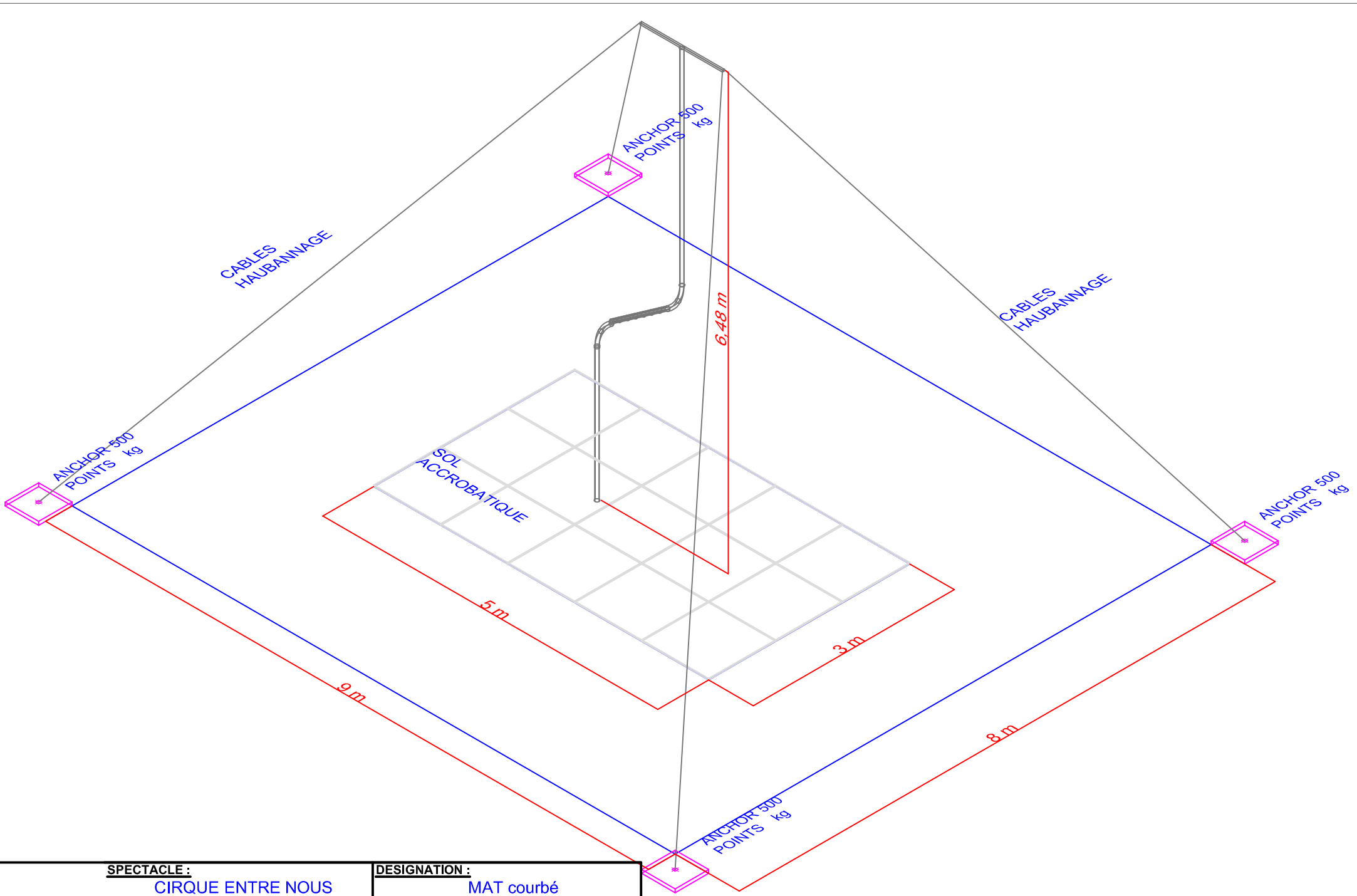

SPECTACLE : CIRQUE ENTRE NOUS		DESIGNATION : MAT courbé			
Date : 26/05/2023	Nunéro:	Déssiné par : ANTOINE HANSBERGER	Vue : 3D	Format : A4	Echelle : 1:75

VUE DE COUPE

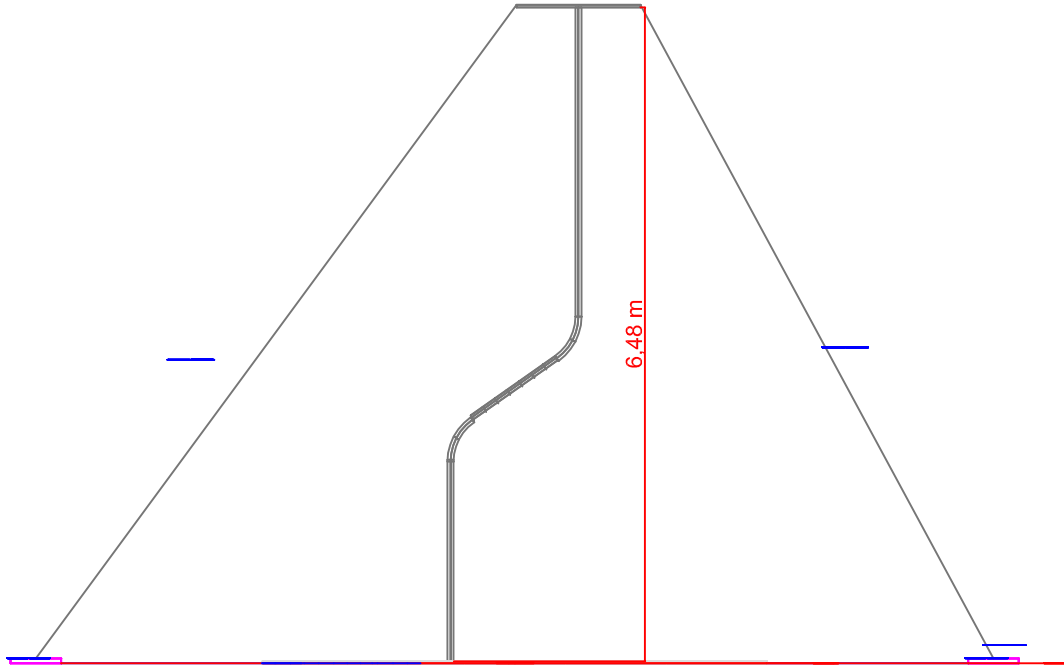

VUE DE DESSUS

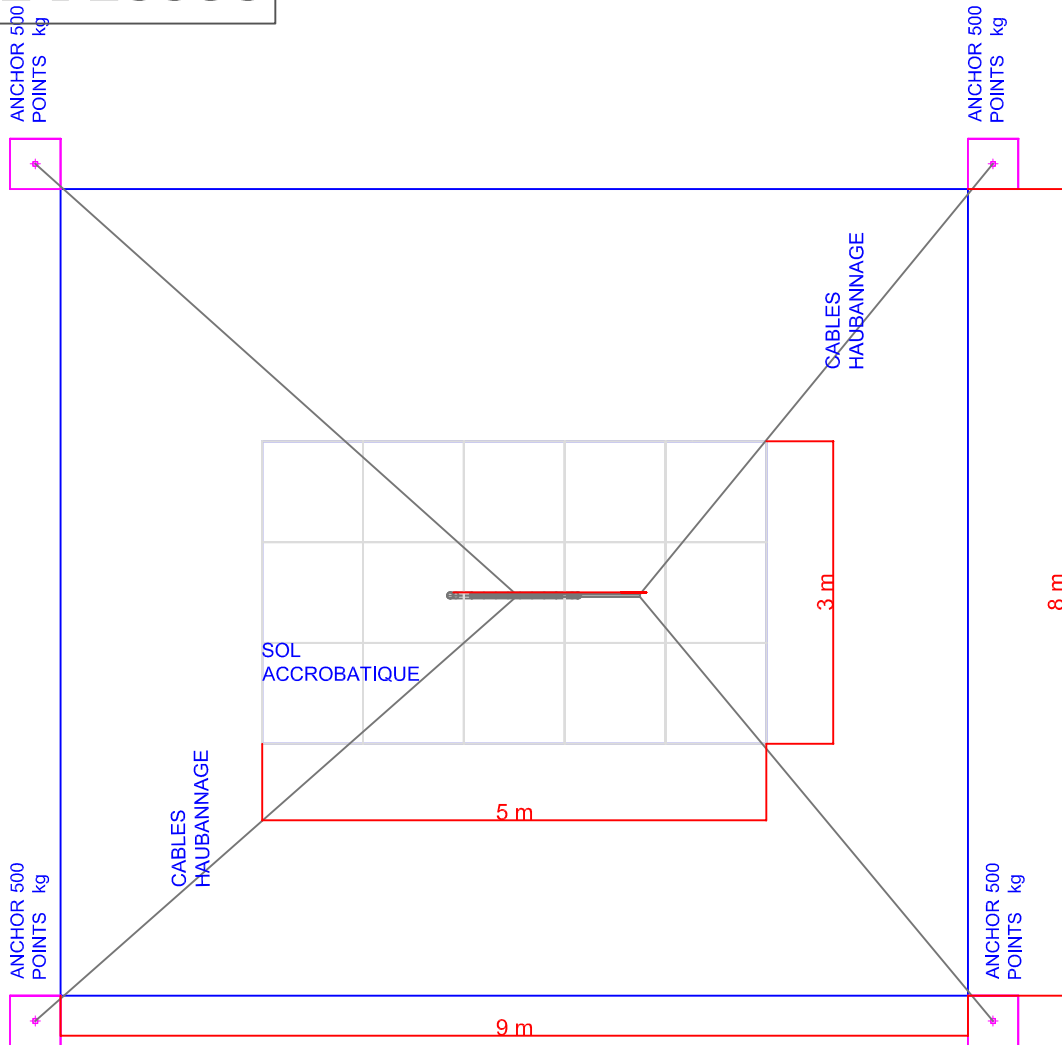

SPECTACLE :
CIRQUE ENTRE NOUS

DESIGNATION :
MAT courbé

Date : 26/05/2023	Nunéro:	Déssné par : ANTOINE HANSBERGER	Vue : DESSUS CC	Format : A4	Echelle : 1:75
-----------------------------	----------------	---	---------------------------	-----------------------	--------------------------

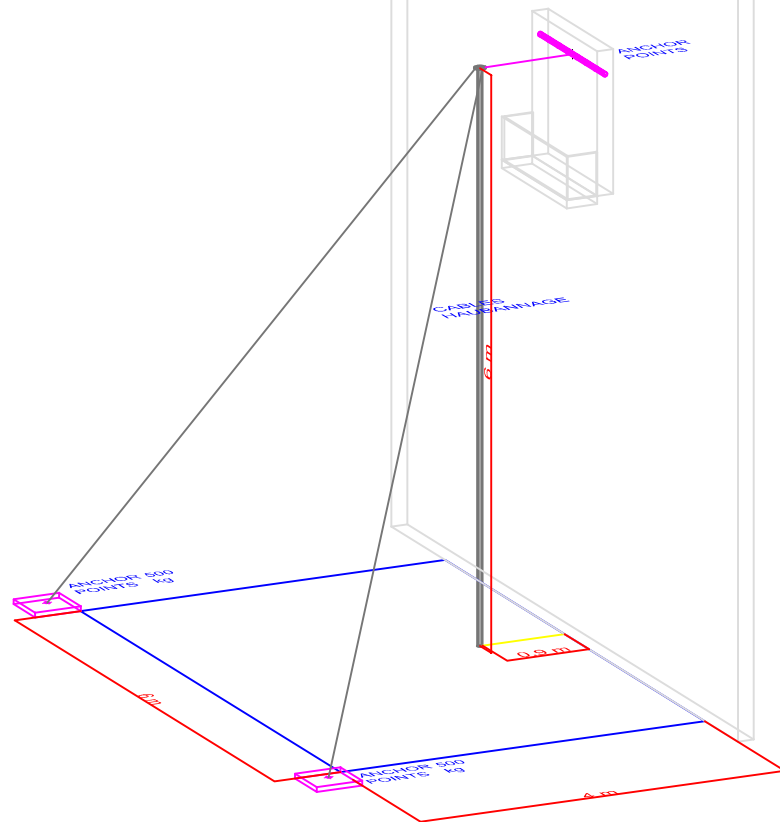

<u>SPECTACLE :</u> CIRQUE ENTRE NOUS			<u>DESIGNATION :</u> MAT BALCON		
<u>Date :</u> 31/05/2023	<u>Nunéro:</u>	<u>Déssiné par :</u> ANTOINE HANSBERGER	<u>Vue :</u> 3D	<u>Format :</u> A4	<u>Echelle :</u> 1:75

VUE DE FACE

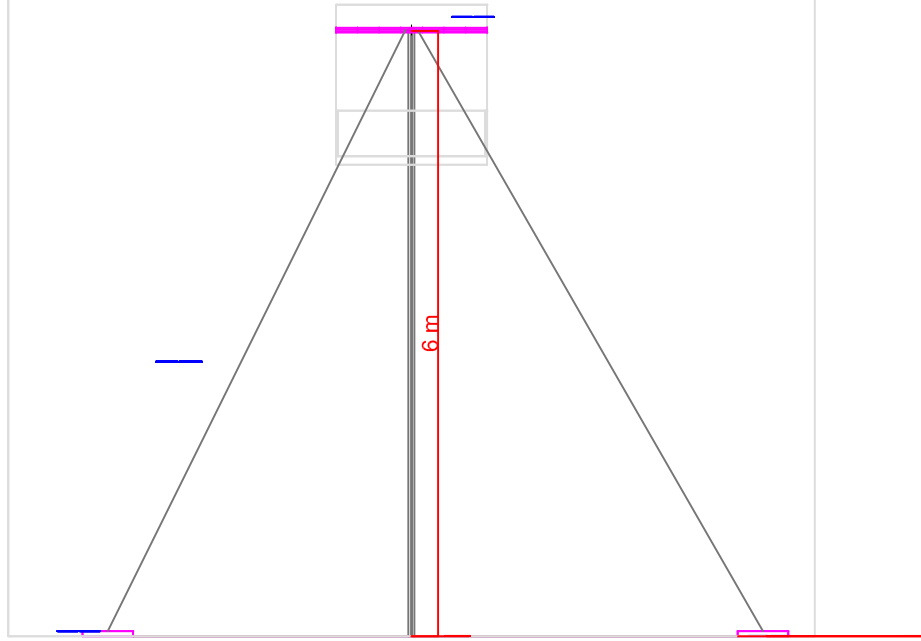

VUE DE DESSUS

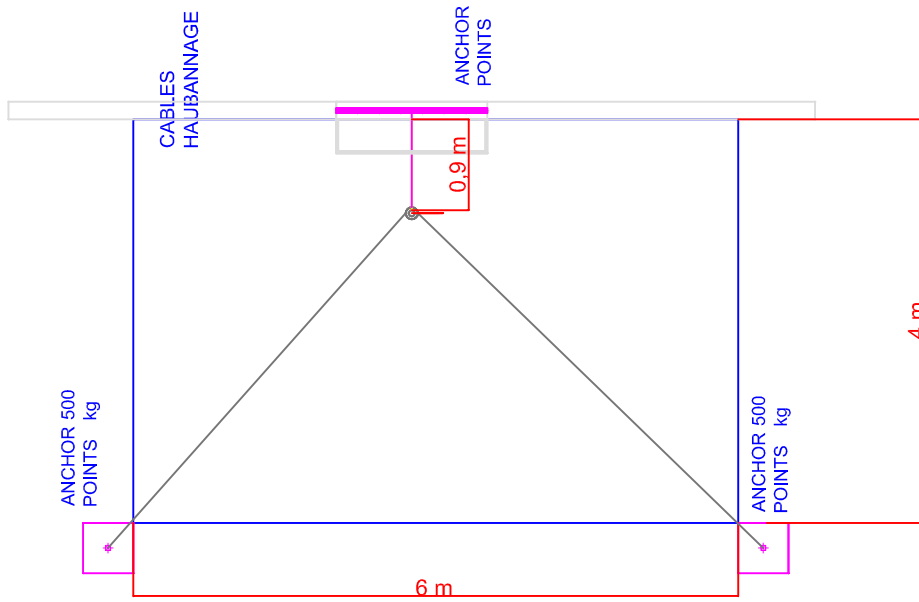

SPECTACLE :
CIRQUE ENTRE NOUS

DESIGNATION :
MAT BALCON

Date : 31/05/2023	Nunéro:	Déssiné par : ANTOINE HANSBERGER	Vue : DESSUS/ CC	Format : A4	Echelle : 1:75
-----------------------------	----------------	--	----------------------------	-----------------------	--------------------------