



UTA CIRC

**DOSSIER
TÈCNIC I
ARTÍSTIC**



NO MATALAS!

SINOPSI

No Matalàs és un espectacle de circ tètric i misteriós apte per a tota la família i inspirat en la fantasia de Tim Burton, en l'humor de Richard Adams i en la llegenda japonesa del fil vermell.

Dos personatges excèntrics del segle XIX us presentaran el seu món màgic i us narraran el seu poema sobre la independència i la dependència de l'ésser humà a través del clown, la bellesa i la ironia dels seus jocs delirants entre la vida i la mort.

És una comèdia fantasmal que farà riure i passar una bona estona tant a grans com a petits a través del trapezi, l'escala, la faixa casteller, el teatre, la dansa i acompanyats del so del Theremin.



Aquest personatge comença a desenvolupar-se a l'espectacle de circ col·lectiu Kapdala. Ve d'un món màgic ple de cordes que lliguen les ànimes que estan destinades a unir-se, un món preciós i a la vegada obscur, i arriba al món de No Matalàs on, seguint una ambientació similar, aconseguirà alliberar-se i unir-se al mateix temps.



FITXA ARTÍSTICA

ARTISTES EN ESCÈNA, IDEA I CREACIÓ:

Pol Casademunt (Escala Acrobàtica i Trapezi Dúo),
Sara Fanlo Bayo (Trapezi Fixe i Trapezi Dúo)

MÚSICA:

Carolina Eyck, Invadable Hamony, Derek Fiechter,
Brandon Fiechter, Gordan Monahan, Gregoire Blanc,
Dave Hewson, Marc Fred. Teitler, Victor Theremin,
Vladimir Komarov, Crazy Jazz Quartet

TÈCNIC: Xavier Munné / Claudi Morales

RIDER DE LLUMS : Claudi Morales (Audioart)

VESTUARI:

Jael Sarthou i Sara Fanlo

ESCENOGRAFIA

Can Fugarolas, Ensemble Centre de Dansa,
Cia.Volaquivol, Fet al País, Traje Regional

MIRADA EXTERNA:

Antxon Ordoñez i Helena Ordoñez

AGRAÏMENTS ESPECIALS:

Cronopis Espai de Circ (Can Fugarolas (Mataró)
Encirca't Espai de Circ (Arenys de Munt), Susana
Bayo, Antonio Fanlo, Susi Casademunt, Eli Coll, Tona
Punsola, Laura Miralvés, Silvia Capell, Rocio B
Reyes

DISTRIBUCIÓ:

Pol Casademunt i 23ARTS



EDICIÓ DE VÍDEO: Tzara KasjtchA

FILMACIÓ: Claudi Morales

FOTOGRAFIES DEL DOSSIER: Eva SB, Franc Gómez,
ACM Fotografia, Soulvventurephoto, Martagc,
Txusgarciaphoto, Vicens Tomàs.

DISSENY GRÀFIC WEB I DOSSIER: Sara Fanlo Bayo

· TRADUCCIONS:

CATALÀ, CASTELLÀ i FRANCÈS Sara Fanlo Bayo

ANGLÈS Jael Sarthou i Sara Fanlo Bayo

ITALIÀ Rosangela Tarantini i Sara Fanlo Bayo



ESPECTACLE CREAT EN RESIDENCIES A:



ENLLAÇOS

·LINKS

- Web: www.utacirc.com / www.utacirc.wixsite.com
- Facebook: <https://www.facebook.com/utacirc>
- Instagram: <https://www.instagram.com/utacirc>
- Fotos: <https://drive.google.com/drive/folders/1eQqDXffiqHHQNAvIwoKKWkgyfj8EXUK8?usp=sharing>
- TRAILER: Video Promocional 2022: <https://www.youtube.com/watch?v=lDpPdw19L7k&t=38s>

Enllaç a vídeo complet No Matalàs a Cronopis Espai de Circ - 8e aniversari de Can Fugarolas. 21/11/2021 (sala)
CREACIÓ MAPA DE LLUMS PER A FESTIVALS AL CARRER

<https://youtu.be/zJGzw-2tX68>

Enllaç a video complet preestrena No Matalàs al Dia Mundial del Circ, Mataró - 17/04/2021 (carrer)

<https://youtu.be/ycVX5n-RNvE>

- video promocional Residència de creació 2021:

NO MATALÀS (Uta Circ) - CELLER DE CREACIÓ 21' - YouTube

<https://youtu.be/Co7PGs0HQj0>



FITXA TÈCNICA

◇ DISCIPLINES DE CIRC:

- Trapezi Fixe
- Trapezi Duo
- Escala Acrobàtica

◇ DURADA DE L'ESPECTACLE: 45 minuts.

◇ TEMPS DE MUNTATGE, ESCALFAMENT I PROVES DE SO: 3 hores. (+3 hores amb llums)

◇ TEMPS DE DESMUNTATGE: 1 hora i 30 minuts. (+90 min amb llums)

◇ Espectacle per a carrer i per a sala (l'estructura utilitzada per la companyia és autònoma).

◇ ESPAI ESCÈNIC:

- AMPLADA: 6 m
- FONS: 7 m
- ALÇADA: 7 m

- TERRENY PAVIMENTAT PLA, LLIS i en bones condicions (asfalt o tarima) que pugui suportar un mínim de 400 kg, amb un desnivell màxim del 3%.

◇ AFORAMENT: Disposició del públic a 180° respecte a l'escena.

◇ ALTRES NECESSITATS:

- Fàcil accés a l'escenari amb furgoneta per a la realització de la càrrega i descàrrega de material escènic.

- Es necessitarà una persona de l'organització per ajudar en el muntatge i desmuntatge.

- Taula i cadira per al tècnic de so.

- Una presa d'electricitat a 220V.

- Bany i camerino.

- Fruita i aigua.

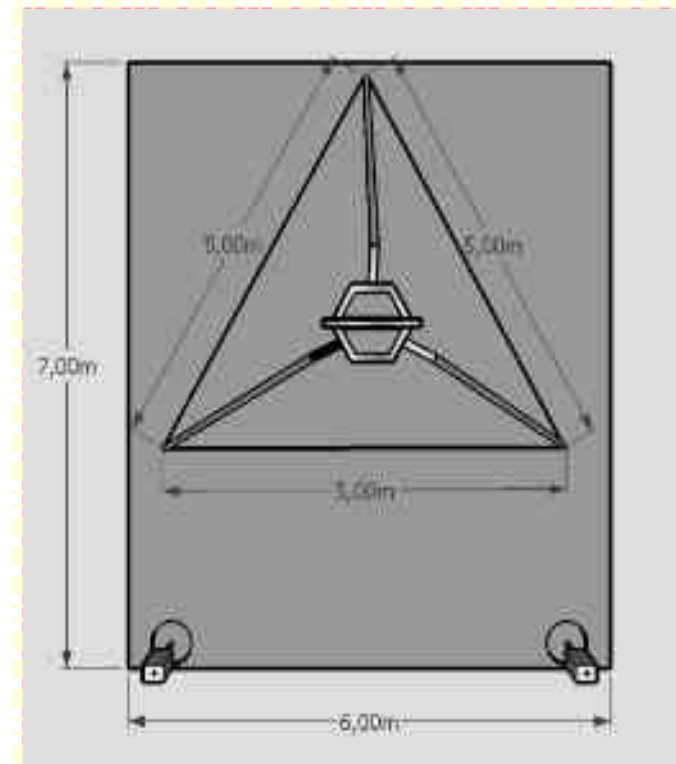
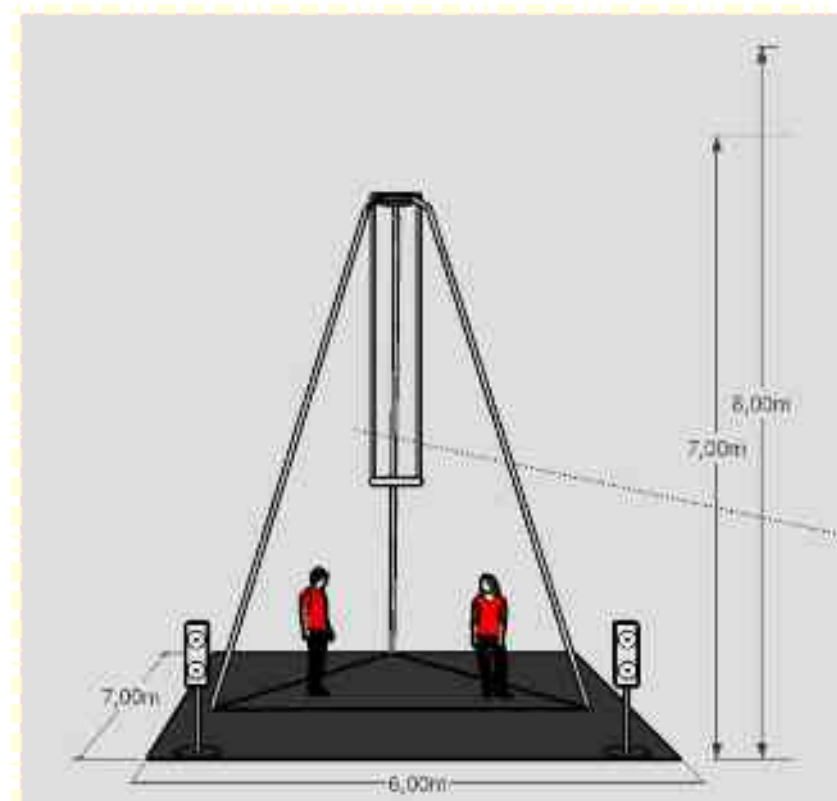

RIDER DE LLUMS

Contra: Truss a 8 m amb 6 par Led de 8 canals DMX o 5 canals DMX. (Caldrà especificar abans de la actuació*)
 Adress: 20 | 30 | 40 | 40 | 30 | 20

2 Par Led amb pedana a terra de 8 o 5 canals DMX(*) pels números aeris.
 Adress: 50 | 50

Frontal: 2 torres a 8 m amb 4 PC i 2 retalls cadascuna. Total: 8 PC i 4 retalls.
 PC 1KW amb viseres:
 1 | 2 | 3 | 4 | 4 | 3 | 2 | 1

Retalls de 25° a 50° amb làmpada de 575w: 6 | 7 | 8 | 9

2 PC amb pedana a terra pels números aeris. 5 | 5

Màquina de fum a càrrec de la companyia.

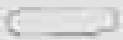
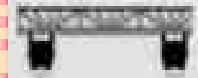

Muntatge: 3 hores abans de l'arribada dels artistes.

Desmuntatge: 90 minuts.

Taula de llums a càrrec de la companyia.

És important respectar els Canals DMX per agilitzar el set up.

Caldrà un teló negre de fons penjat al truss a càrrec de l'organització del festival.

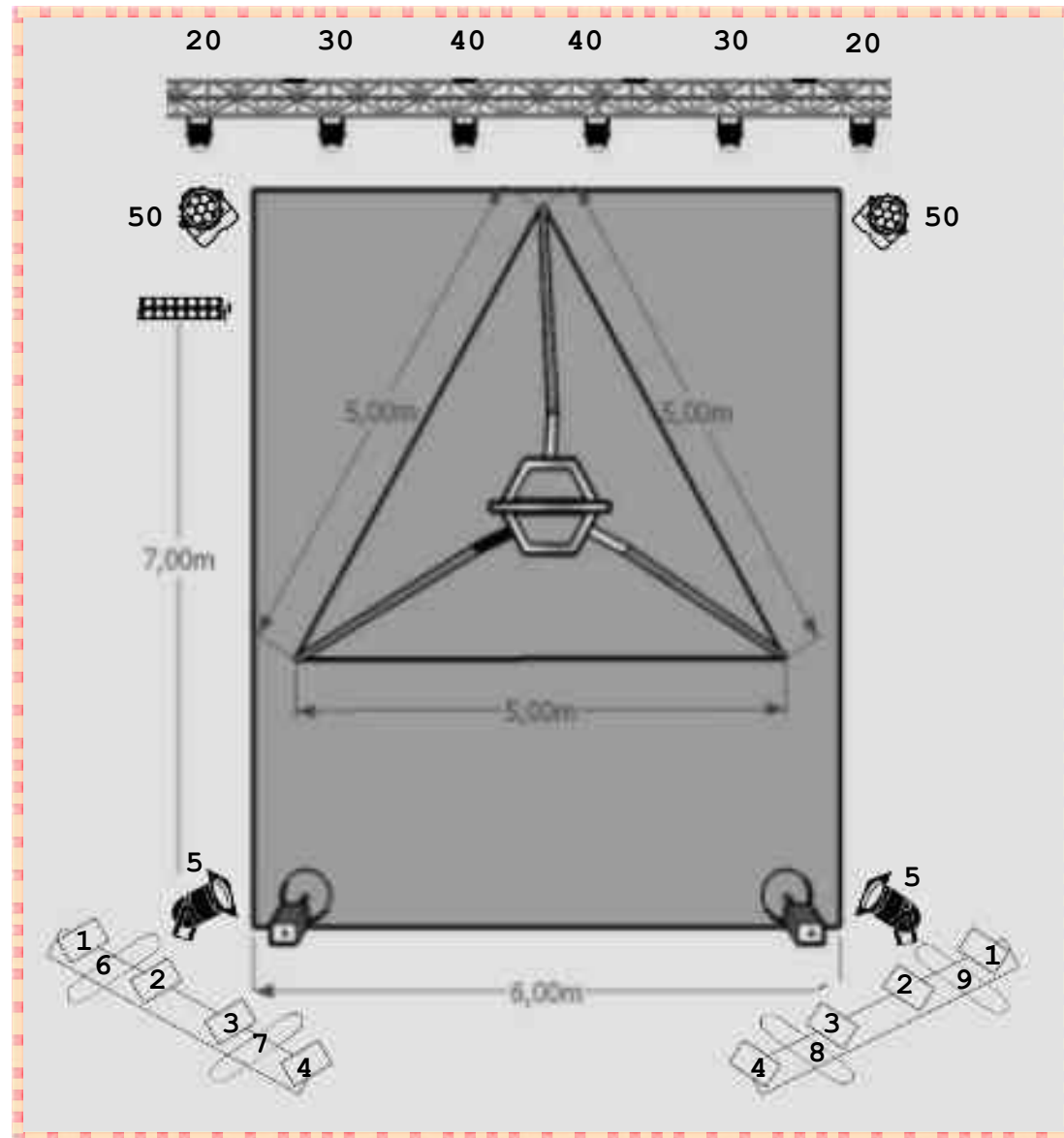

El 2017 en Pol Casademunt i la Sara Fanlo Bayo (Sara Lhola) descobreixen el món del circ a l'espai autogestionat "CSO La Fibra" fent els seus primers passos sobre el trapezi amb l'Eli Coll i la Marina Montserrat (Cia Volaquivol) a l'As. Cronopis on, encara el dia d'avui, tant l'un com l'altre formen part d'aquest projecte de circ autogestionat.

El 2008 comencen junts el seu camí professional a l'Escola de Circ "El Circ Petit" a Pineda de Mar (Barcelona) especialitzant-se en Trapezi Duo amb Serena Vione.

INTÈRPRETS



El 2009 s'inscriuen a la "Scuola di Circo Cirko Vertigo" a Grugliasco (Torino) a on, durant el període de tres anys, i gràcies a les classes amb Arian Miluka, Fatos Alla, Silvia Francioni, Igor Matyushenko, Michela Pozzo i Luisella Tamietto s'especialitzen a les disciplines d'escala Acrobàtica (Pol) i Trapezi Fixe (Sara). Tanquen aquest període amb la gira de l'espectacle de final de curs, "Cirque Deco", amb al voltant de 40 dates a festivals com "Street Theatre Festival Ana Desetnica (Eslovènia)", "Festival Vertical'ètè" (França), "Festival di Artisti di Strada di Ascona (Suïssa)", "International Puppet and Mime Festival of Kilkis" (Grècia).

SARA FANLOBAYO

El 2013, la Sara torna a Catalunya on continua enriquint la seva formació a través de diversos cursos de trapezi i de dansa, i entrenant a "l'Espai de Circ Cronopis" a Mataró a on actualment continua entrenant, assistint a cursos i forma part de l'equip de professors, ensenyant trapezi i teles per a adults i infants.

Durant aquests anys i a dia d'avui participa amb el seu número a diversos Cabarets ("RAI Associació" (BCN), "DomoSapiens Circus", "Can Clariana" (BCN), "Dia Mundial Del Circ" (Mataró) fent algunes col·laboracions amb artistes de música en directe i videomapping i, en altres casos, integrant temes de reflexió sobre la psiquiatria i sobre l'ego humà a través de l'ús de menjar, aigua i objectes en escena.

El 2016 participa en la realització de l'espectacle "Cops de Circ" (Cia Accidentats/Circ de Nadal de Cronopis).

El 2018 crea en col·laboració amb altres artistes el microespectacle de trapezi experimental "Musequi", portat a escena a l'"Ateneu de Nou Barris" (BCN), a la "Festa Major de Cardedeu", al "Cabaret al Pati" a Cronopis entre altres.

Del 2014 al 2019 és professora de disciplines aèries a l'"Espai Jove Morralla" (Blanes). El 2020 a "BuhdaJump" (Lloret de Mar) i al 2022 a BotGym (Figueres).

També imparteix workshops d'investigació i tècnica al trapezi i forma part de l'organització en jornades de circ com els Cabarets de Cronopis o el Festival Curtcirckit.



POL CASADEMUNT

El 2013 en Pol es divideix entre Itàlia, França, Suïssa, Bèlgica, Romania, Polònia, Grècia i Eslovènia duent a escena diversos espectacles:

- "La luna in un giorno" amb la Companyia "Il Circo di Lorca" (Cirko Vertigo/Ex-voto);

- "Klinke" i "Kòlok" amb la companyia Milo e Olivia, a on substitueix el seu mestre d'escala Milo Scotton;

- "Fragile XXL" amb la companyia Pantakin de Venècia, amb la qual porta en escena el 2014 "Circo soufflè", el 2015 "Crazy family circus" i el 2016 "Famiglia Soufflè".

El 2018, amb la companyia Cirk'Crash presenta l'espectacle "Briks" que guanya el premi Zirkolika al Millor Espectacle de Clown. Aquest espectacle es porta en escena en diverses ocasions, com; al "Festival Trapezi" (Reus), a la "Fira de Circ" (La Bisbal) i a "Cronopis" (Mataró),

De 2019 a 2022 és el cap tècnic al Festival de circ Curtcirckit (Montgat)

Al 2021 comença a aprendre mà a mà amb Jael Sarthou al curs amb el professor Fernando Melki a l'espai de circ Cronopis, on entrena habitualment.



UTA CIRC

El 2017 Pol i Sara es reuneixen, tornen al trapezi duo i creen la Companyia UTA Circ.

El 2018 neix l'espectacle "LlibreLleureLliure" amb la col·laboració de Danilo Facelli.

El 2019 participen amb Rebekka Spiegel, Raffaele Riggio, Eli Coll, Odilo Fernandez, Rocio Reyes i Tona Punsola a l'espectacle "KAPDALA"(Circ de Nadal de Cronopis 19), a on per la primera vegada, Sara i Pol, mostren el personatge del Siamès, amb el que creen el número de trapezi duo "No Matalàs!", també gràcies a la col·laboració de Sílvia Capell i Laura Miralvés.

Amb aquest número de circ participen a diversos cabarets com al "Gala de Circ 1a Trobada de Circ de Girona", a la "Tattoo Circus" (Manresa) i a l'"El Garitu" (Cardedeu).

Al 2020, a través del treball de recerca en el número de duo, comencen a desenvolupar la creació de l'espectacle de llarga durada "No Matalàs!", que representa l'evolució del treball precedent.





Al 2020, amb Jael Sarthou i Xavier Albuixech, formen la Companyia Espavila, un quartet amb el qual crean l'espectacle de format de carrer « No Pastanaga » i comencen a mostrar-lo en públic fent una petita gira d'estiu als pobles del Parc Naturel des Cévennes (France) i al "Festival de Test" d'Avinyó 2021, amb qui continuen fent créixer el projecte amb una propera residència a Cal Gras. Continuen treballant a França el 2021 amb una seona gira estiva del quartet.

Al 2021 UTAcirc segueix treballant per millorar «No Matalàs».

Tenen la mirada externa d'Antxon Ordoñez, el qual els acompanyarà a les properes residències.

Formen part del programa: «Celler de Creació de la Carpa Revolució»

Comencen a provar l'espectacle complet en públic a "El Dia Mundial del Circ" (Mataró), Festa Major de Canet de Mar, "Festa de la Diversitat" (Hospitalet del Llobregat) i a dins de la programació de Festivals com "Fes Plus Chapeau" (Sant Pèr de Ribes - Barcelona) i "Circalle" (Très Cantos - Madrid)

Entre 2021 i 2022 treballen en la versió de sala en residències a Cronopis Espai de Circ, Tub d'Assaig i Testimoni Escènic/Cal Gras amb l'acompanyament artístic d'Antxon Ordoñez i l'acompanyament tècnic de Claudi Morales i fan actuacions, moltes d'aquestes amb llums, al Festival Circ Alp Carrer, Conka Street (Cuenca), Dia del Circ de Breda, Can Fugarolas, Festa Major de Terrassa i de Tona, Nits de circ a Ascó, Teatre de Navarcles, etc.

Interessats a seguir perfeccionant la seva tècnica de trapezi duo estan continuament en actualització prenent classes i stages, dels quals recordem aquells amb; Asvin Lopez, Toni Gutierrez, Pili Serrat i Yuri Sakalov.



CONTACTE

UTAcirc

Pol Casademunt

+34 697 69 47 39

utacirc@gmail.com

UTACIRC

23Arts

Jordi

+34 609 401 366

23arts.jordi@telefonica.net



LLOC DE RESIDÈNCIA: Canet de Mar -Barcelona