

CIRQUE ENTRE NOUS

ESPECTÁCULO

« ENTRE NOUS... »

FICHA TÉCNICA

*Espectáculo de 4 artistas
Duración del espectáculo: 45 minutos*

Difusión:

Gala producciones, Avelina Amigo, entrenous@gala-producciones.com

Contacto técnico de montaje:

Jeremias Faganel +34 632 480 532, jeremiasfaganel@hotmail.com

Administración, contratos y facturación:

Les Thérèse +33 (0)5 61 07 14 29, thereses@lesthereses.com

Esta ficha técnica forma parte integral del contrato, debe ser verificada y firmada como el resto del contrato. En caso de encontrar dificultades respecto a las necesidades técnicas, por favor referirlas a nuestro equipo con un mínimo de un mes antes de la presentación del espectáculo.

EQUIPO DE GIRA

Los cuatro artistas en gira se encargan del montaje técnico, el espectáculo y el desmontaje.
La compañía no se desplaza con técnico.

LOGÍSTICA Y ACOGIDA

TRANSPORTE

Los artistas se desplazan en un vehículo con remolque transportando los mástiles, el material de montaje, el suelo de goma y los instrumentos de música.

CAMERINOS Y CATERING

Los organizadores pondrán a disposición de la compañía un camerino para 4 personas, limpio, ordenado, con baños y duchas.

Gracias por prever los siguientes artículos: toallas, espejos, perchero con perchas para los vestuarios.

Bizcocho, pan, fruta de temporada, frutos secos, refrescos, zumos de frutas, bebida caliente.

VESTUARIOS

Los organizadores pondrán a disposición de la compañía el material necesario para lavar los vestuarios (lavadora, secadora y percheros)

EQUIPO DE ACOGIDA

Necesitamos el siguiente personal técnico a nuestra llegada:

1 técnico general,

1 regidor de escenario,

1 técnico de sonido, presente durante el montaje, encargado del balance de sonido y el espectáculo.

Es preferible contar con 3 personas para la instalación de los mástiles.

Los detalles de la presencia del personal están precisados en el plan de montaje.

Si los organizadores no cuentan con la cantidad de personal solicitado, por favor contactarse con el encargado de la compañía.

Necesidades:

- Acceso rápido a hielo y bolsas de plástico en caso de lesión.
- Fregona y cubo para lavar la escena.
- Ayuda (maquina o manual) para plantar piquetas si el organizador las proporcionara.
- 2 lonas de 8 m x 8 m (o más) en caso de lluvia para proteger nuestro equipodurante el montaje.

PLAN DE MONTAJE

A la llegada de la compañía el sistema de sonido debe estar en el lugar listo para el montaje.

Los puntos de anclaje para los mástiles deben estar instalados a la distancia necesaria listos para utilizarlos con la posibilidad de moverlos si fuera necesario.

Horario básico / Plan por día

Día del espectáculo – Montaje / Representación / Desmontaje

	Horario	Acción	Técnico general	Técnico de sonido	Técnico de escenario
1 ^{er} servicio/ Montaje, ensayo, pasada técnica	2H	Descarga de material / Montaje de mástiles, suelo de goma y sistema de sonido	1	1	1
		Balance de sonido, ensayo, pasada técnica del espectáculo	1	1	1
Pausa					
2 ^{ème} Servicio Representación Desmontaje	2H	Entrada en calor, representación	1	1	1
	1H30	Desmontaje / Carga del material en el camión	1	1	1
Fin del día					

DECORADO Y ESCENOGRAFÍA

La compañía aporta 3 mástiles. Uno de 6,25 metros de altura, los otros dos de 5,65 metros de altura.

ESCENA

El espectáculo puede tener una configuración frontal de 180 grados o circular si es necesario. De todas maneras, es preferible no tener gente sentada detrás del escenario.

La escena debe contar con una superficie de 9 x 9 metros y con suficiente espacio alrededor para colocarlos puntos de anclajes. El suelo debe ser liso, plano y sin relieves.

Si el espectáculo se hace sobre un escenario, a veces es necesario reforzarlo verticalmente en los lugares donde están instalados los mástiles

**ES IMPOSIBLE HACER LA FUNCIÓN BAJO LA LLUVIA. EN LOS PARQUES Y ZONAS HÚMEDAS EL ROCÍO DE LA CAÍDA DEL SOL PUEDE DIFICULTAR ENORMEMENTE EL ESPECTÁCULO.
ES IMPORTANTE HACER LA FUNCIÓN EN UN ESPACIO A LA SOMBRA.**

LUCES

LA COMPAÑÍA SE MUEVE SIN TÉCNICO DE LUCES. SI EL ESPECTÁCULO ESTÁ PROGRAMADO POR LA NOCHE, POR FAVOR PROPORCIONE ILUMINACIÓN ADECUADA (TIPO LUZ GENERAL) EN TODO EL ESCENARIO Y UN TÉCNICO DE LUCES EN EL LUGAR. LAS LUCES Y EL ILUMINADOR ESTARÁN A CARGO DE LA ORGANIZACIÓN

ANCLAJES DE MÁSTIL CHINO

El encargado de la compañía se pondrá en contacto con el equipo de acogida para verificar los puntos de anclaje. Los mástiles tienen que estar montados y tensados por cables (equipo de montaje aportado por la compañía). Necesitamos 6 puntos de anclaje en total, 4 puntos de anclaje en el suelo que soporten 500 kg cada uno y dos que soporten 1000 kg (en cada uno de estos puntos se instalarán dos cables, delante a la derecha y a la izquierda de la escena)

La instalación de los anclajes será supervisada por un encargado de la compañía. (Piquetas de hierro, pesos de cemento, contenedores de agua, brocas, etc).

Ver plano anexo de instalación de mástiles chinos.

SONIDO

No viajamos con un técnico de sonido.

Le agradecemos por proporcionar un técnico de sonido (con todos los conocimientos profesionales necesarios) para garantizar el buen funcionamiento del espectáculo.

ELECTRICIDAD

PC 16 con triplete (1 delante de la escena, el otro a nivel del ordenador)

DIFFUSION PUBLICO

Sistema de sonido adaptado y distribuido acorde a la configuración del público.L-R con subwoofer tipo L-Acoustics, D&B, ...

CONTROL TECNICO / SONIDO

Mezclador digital Tipo Yamaha 01V96 u otro con al menos 12 entradas y 4 salidas monitor

+ LR. La consola (control técnico) debe colocarse preferiblemente al fondo de la escena del lado derecho simiramos al

público para comunicarse mejor con los artistas.

Enviamos CUES con QLAB durante el show.

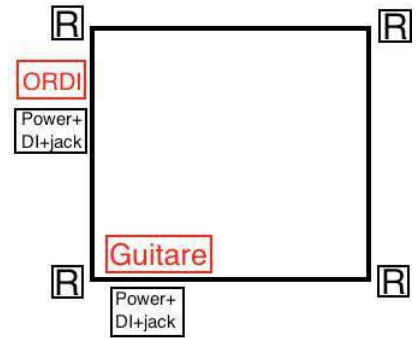

RETORNOS (R)

Los retornos se realizan desde la consola frontal.

Proporcione 4 retornos laterales con soportes tipo L-Acoustics MTD 112 en 2 canales de amplificación. Pueden estar sobre pies o en el suelo.

HF / MICROFONOS

4 enlaces HF (Shure ULXD4, UR4D, GLXD4) :

- 1 petaca (Shure ULXD1, UR, GLXD1) con adaptadores JACK (6.35mm)
- 1 diadema DPA 4088 color carne (montada a la derecha) + 1 petaca (QLXD1...)
- 2 microfonos HF (ULXD2/SM58)



PATCH

CH	INSTR	MIC	COMMENTS
1	Voz	Micro HF	Promocionar pies
2	Voz	Micro HF	
3	Voz	DPA 4088	BodyPack HF diadema colo carne / claro
4	GUITAR RA		BodyPack HF + adapt jack (6,35mm)
5	PC izquierda	DI (AR133 BSS)	Gracias por proporcionar el cable mini-jack(stereo) necesario
6	PC derecha	DI (AR133 BSS)	

Si algo no está claro para usted o si no puede proporcionar el material solicitado, háganoslo saber con anticipación.

ANEXO

Ejemplos de puntos de anclaje

Estacas de acero,



Bloques de cemento, Contenedores de agua, columnas o arboles



Fotos de decorado



Música del espectáculo “Entre Nous...”

Compañía ENTRE NOUS

- 1_ Geometria del universo, Collen, 5:51
- 2_ Che m’importe del mondo, Rita Pavone, 2:25
- 3_ Escenas de la vida en el borde, Chango Spasiuk, 5:34
- 4_ Miss you, Meute 3:30
- 5_ My baby just cares for me, Nina Simone, 3:38
- 6_ Version CHANTER par Entre Nous, « Johnny tu n’es pas un ange »,
musique original Les Paul, Parole Francis Lemarque, 3 min
- 7_ The Mysterians, Messer chups, originale (2m14) Montage de 3:25

Apoys :

Coproduccion et apoyos a la creación:

Festival Complètement cirque de Montréal
Cirque Entre Nous.
7 Tours productions
Circus Concept

Residencia de creación:

La Cigalière, Sérignan
Embelli Bain Douche, Rochessadoule
Le Cheptel Aleikoum, Saint Agile

VUE 3D

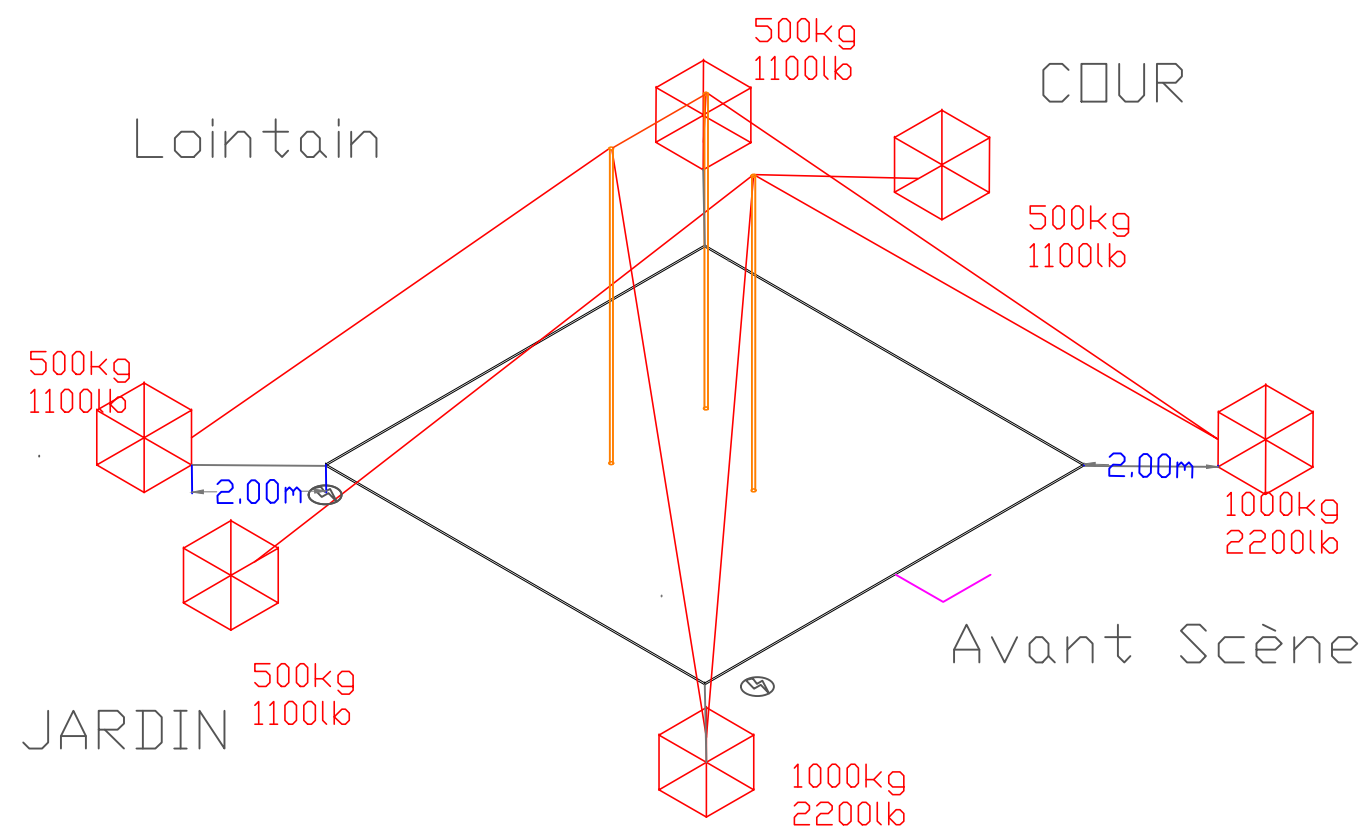

VUE de Dessus Lointain

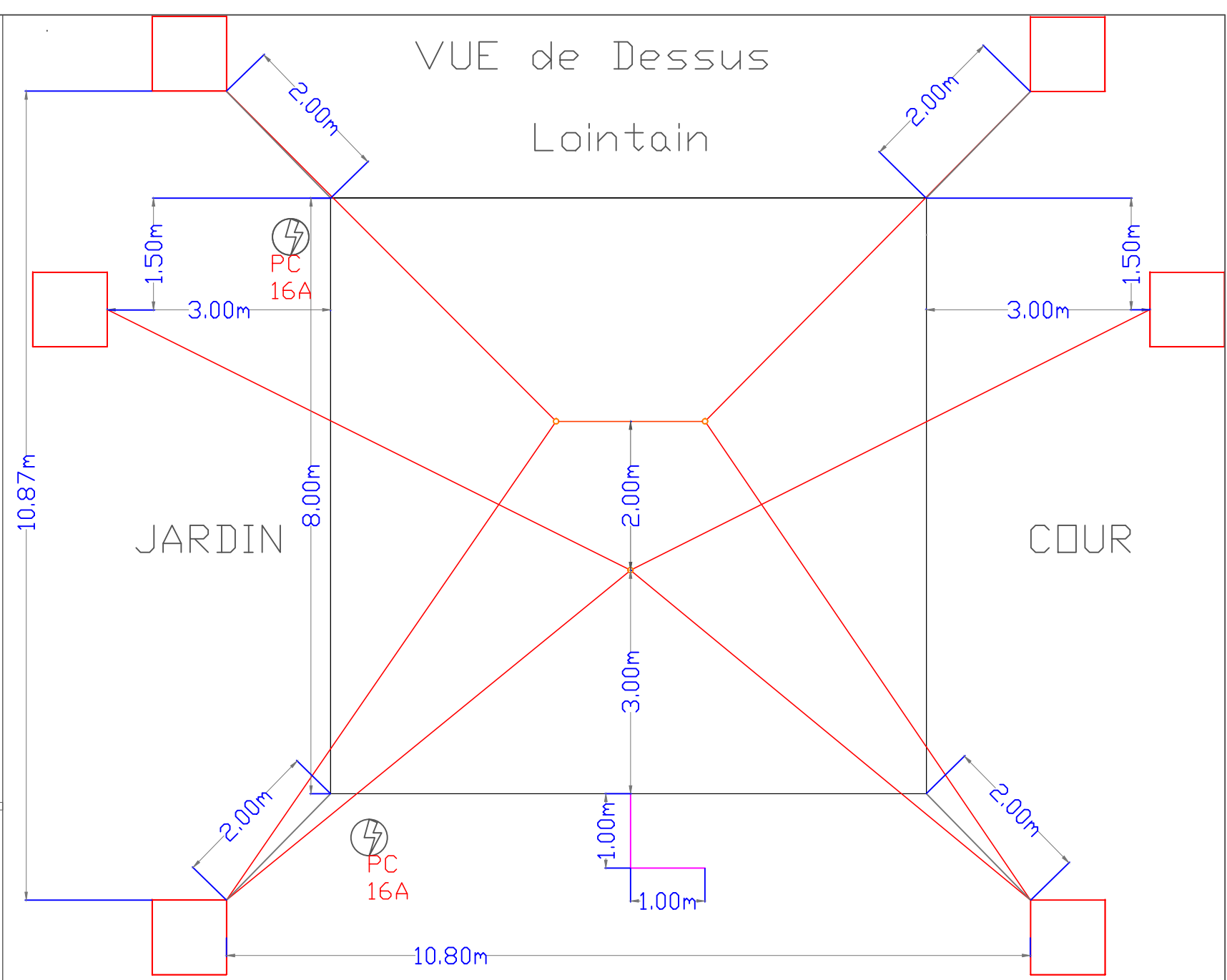

JARDIN

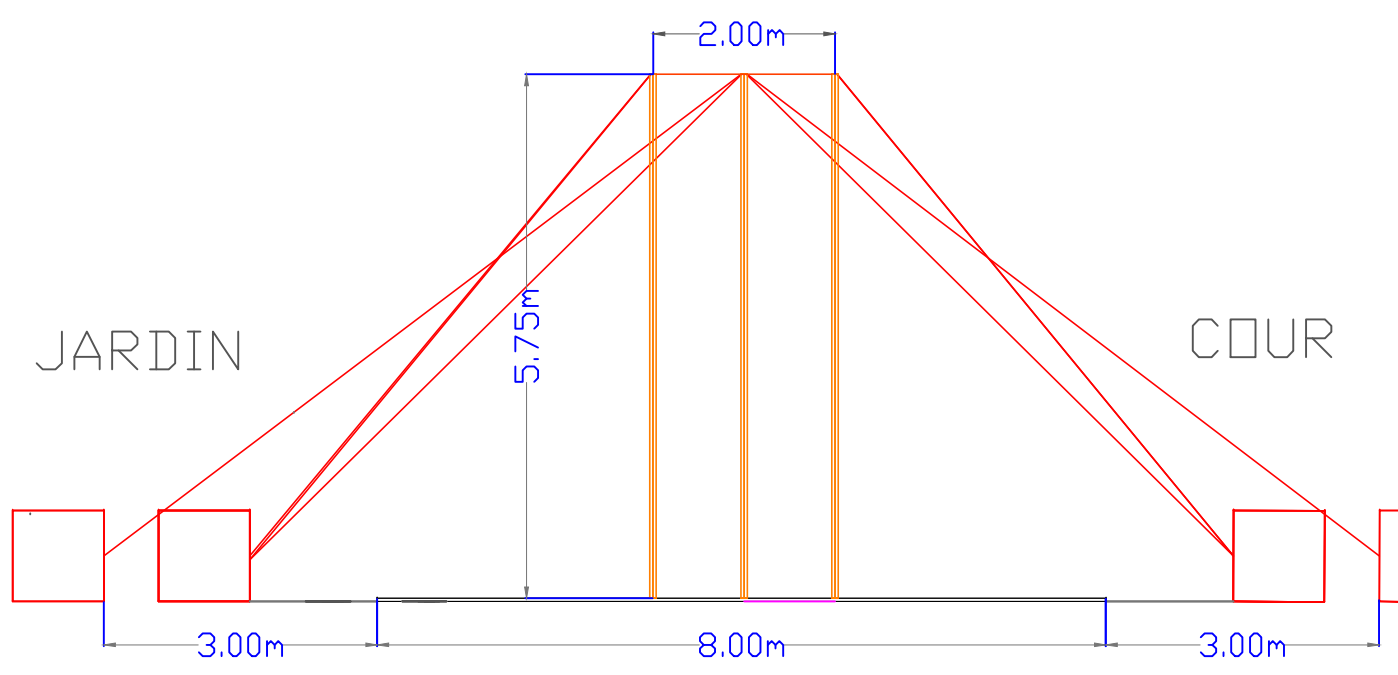

VUE De Face

Besoin de 6 points d'ancrage au sol
 4 supportant 500kg (lointain et mitar)
 et les 2 plus à la face avec un
 ancrage supportant 1000kg

Longueur des Haubans: 8m

Collectif ENTRE NOUS Contact : Héloïse BOURGEOIS +33 (0)6 89 59 79 70 heloisebourgeois@gmail.com					
SPECTACLE : Entre Nous...			DESIGNATION : Acrange & côtes Mâts		
Date Plan : 18/11/2020	Date Jeu :	Déssiné par :	Vue : Ensemble	Format : A3	Echelle :